



Mercedes-Benz

Τεχνικά δεδομένα

Mercedes-Benz Citan 109 CDI KA/ L

Μοντέλο:	Mercedes-Benz Citan
Τύπος οχήματος:	109 CDI KA/ L
Μετάδοση κίνησης:	4X2
Παραλλαγή σασί:	Ban
Ισχύς κινητήρα:	66 kW(90 HP)
Μεταξόνιο (1.-2. axle):	2697 mm
Μικτό βάρος οχήματος:	1950 kg
Σύστημα διεύθυνσης:	Αριστερά
Χώρος φόρτωσης:	1753/1460/1258 mm (L/W/H εσωτερικό)

Επισκόπηση σημαντικότερων μονάδων

	Κωδικός	Σύντομη περιγραφή
Κινητήρας	MO2	Κινητήρας OM 607 DE 15 LA 66 kW (90 PS) 4000/min
Κιβώτιο ταχυτήτων	GK5	Χειροκ.κιβώτιο 5 ταχυτήτων
Σύστημα διεύθυνσης		
Μπαταρία		
Εμπρός ζάντες		
Πίσω ζάντες	RS0	Ατσάλινη ζάντα 6 J x 15
Πίσω άξονας (εξ)		

Ελαστικά

1ος Άξονας:	2 x RN2 - Ελαστικά 195/65 R15	Ψευδο-κωδικός ελαστικών Reifen
2ος Άξονας:	2 x RN2 - Ελαστικά 195/65 R15	Ψευδο-κωδικός ελαστικών Reifen

Δυναμική ακτίνα ελαστικού 0 mm

Δεδομένα μηχανής

max. ισχύς	66 kW		(90 HP)
max. ροπή	220 Nm	at	3000 1/min
Ικανότητα κυβισμού	1461	cm ³	
Θεωρητική μέγιστη ταχύτητα:	0	km/h	



Mercedes-Benz

Επισκόπηση επιδόσεων

Κιβώτιο ταχυτήτων

Εμπρόσθιες σχέσεις μετάδοσης							
1. Ταχύτητα:	3,727	2. Ταχύτητα:	2,048	3. Ταχύτητα:	1,321	4. Ταχύτητα:	0,971
5. Ταχύτητα:	0,738	6. Ταχύτητα:	0	7. Ταχύτητα:	0	8. Ταχύτητα:	0
9. Ταχύτητα:	0	10. Ταχύτητα:	0	11. Ταχύτητα:	0	12. Ταχύτητα:	0
13. Ταχύτητα:	0	14. Ταχύτητα:	0	15. Ταχύτητα:	0	16. Ταχύτητα:	0

Σχέσεις μετάδοσης όπισθεν	
1. Ταχύτητα:	3,544
2. Ταχύτητα:	0

Επίδοση

	Μικτό Βάρος [kg]	Ταχύτητα [km/h] σε ένα συγκεκριμένο βαθμό			
		0%	2%	3%	7%
Solo	1950	0	0	0	0
Train	3000	0	0	0	0

	Μικτό Βάρος [kg]	Gradeability [%]				
		Maximal	Επανεκκίνηση	60 km/h	80 km/h	90 km/h
Solo	1950	0	0	0	0	0
Train	3000	0	0	0	0	0

	Μικτό Βάρος [kg]	Ταχύτητα [km/h]		Κινητήρας RPM [/min]		
		Στην 1η Ταχύτητα σε 1000/min	Στη μέγιστη ταχύτητα ονομαστικής rpm	Σε μέγιστη ταχύτητα		
				60 km/h	80 km/h	90 km/h
Solo	1950	0	0	0	0	0
Train	3000	0	0	0	0	0

Βάρος οχήματος (kg)

	1. FA	2.FA	1.RA	2.RA	Total
Βάρος σασί	885	-	498	-	1383
Ωφέλιμο φορτίο / πέμπτος τροχός φορτίου	195	-	572	-	567
Επιτρεπόμενο φορτίο άξονα/					
Συνολικό βάρος	1080	-	1070	-	1950
Συνδυασμός μικτού βάρους(GCW)					3000

Βάρη οχήματος με Οδηγός (75kg), Εφεδρικός τροχός (ρεζέρβα) (8kg), 90% του γεμάτου ντεπόζιτου (49kg).

Ο προαιρετικός εξοπλισμός δεν λαμβάνεται υπόψιν κατά τον υπολογισμό βάρους.



Mercedes-Benz

Πλευρική όψη*

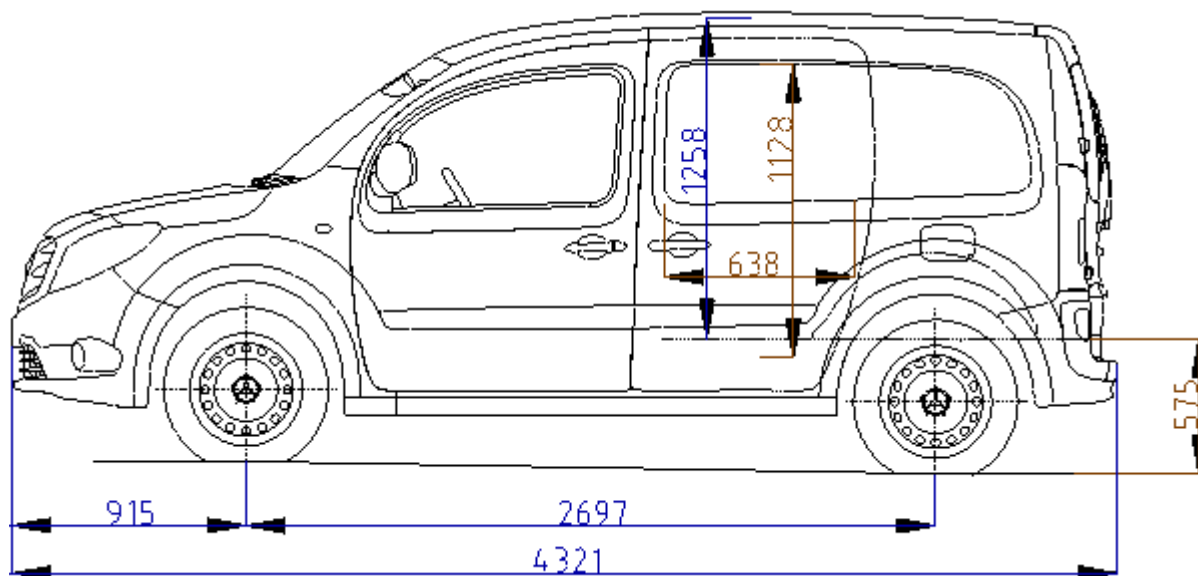

Κάτοψη*

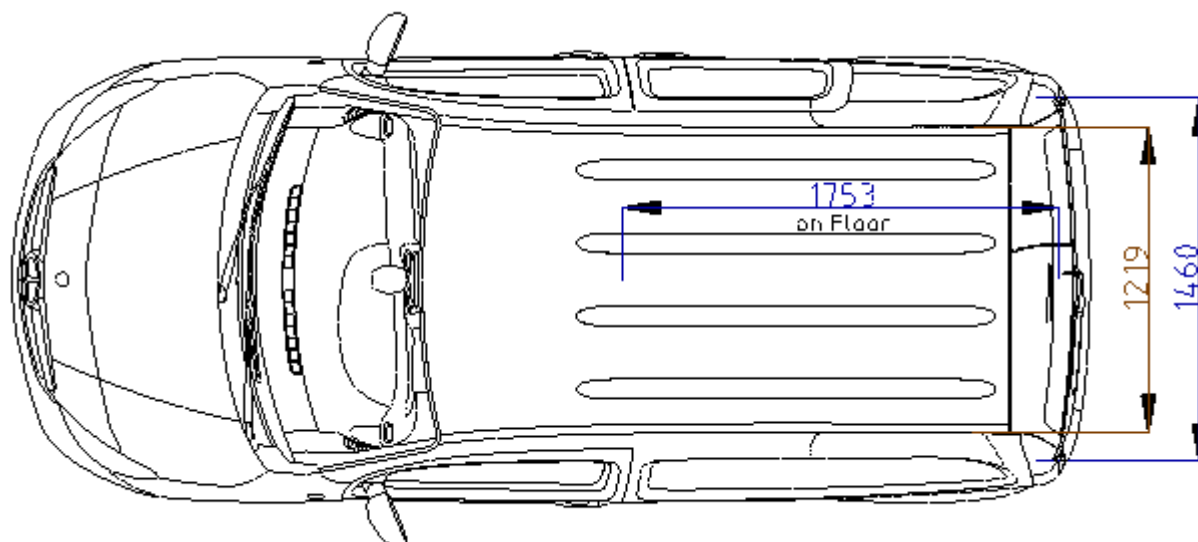

Εμπρός /πίσω άποψη*



Mercedes-Benz

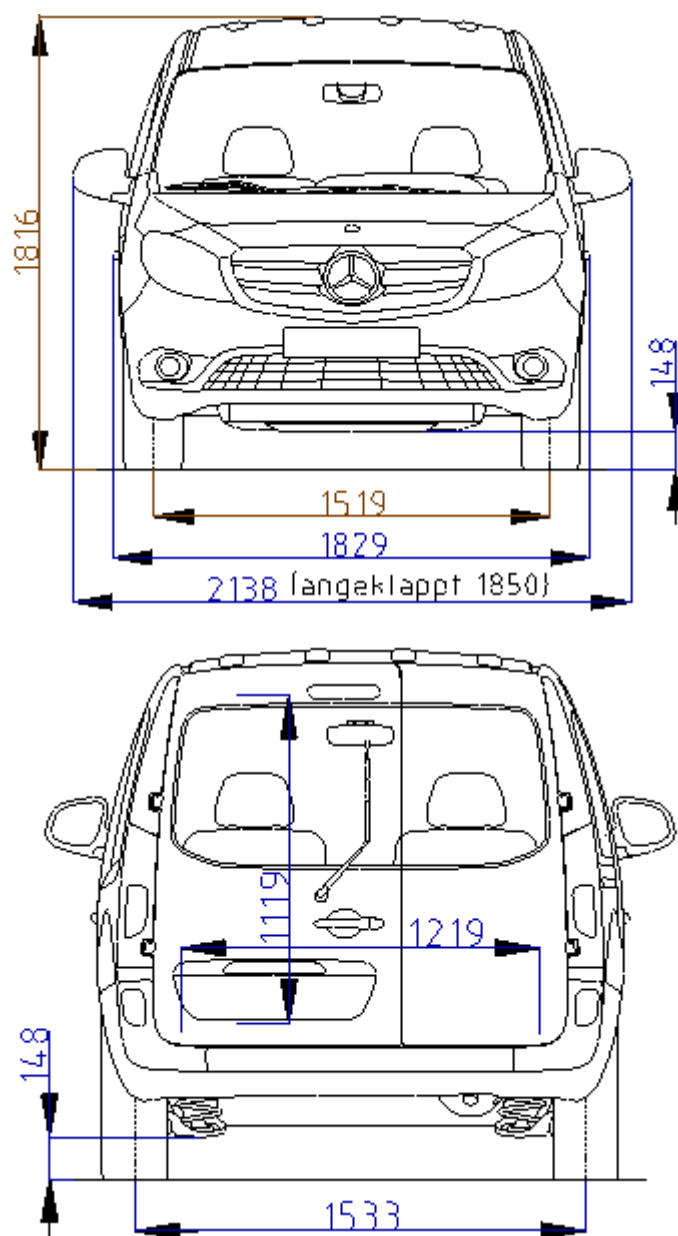

Όλα τ αδεδομένα χωρίς δέσμευση

* Όλες οι διαστάσεις αναφέρονται στο πρότυπο σχήμα.