

CLA-Class.



Mercedes-Benz

Νέα CLA. Μη συμβιβάζεσαι!

Ξεχάστε όσα έχετε συνηθίσει να βλέπετε: η νέα CLA καταργεί όλους τους κανόνες, εκτός από τους κανόνες αισθητικής. Η επιβλητική μάσκα ψυγείου, η γεμάτη ενέργεια σιλουέτα και οι έντονες ακμές συνδυάζονται σε μία ασυνήθιστη μορφή με αφοπλιστική αεροδυναμική αντίσταση. Η συμπυκνωμένη τεχνολογία κινητήρων που έχει ενσωματωθεί στη νέα CLA προσφέρει ανώτερες επιδόσεις με φειδωλή κατανάλωση. Και στο εσωτερικό διαφοροποιείται από τις συνηθισμένες αντιλήψεις για τα coupé. Σας περιμένει μία γκάμα εξοπλισμού sport αντιθέσεων με πρωτοποριακές δυνατότητες διαμόρφωσης. Η νέα CLA προκαλεί εσάς και την αισθητική σας με αυτοπεποίθηση. Είστε έτοιμοι για την πρόκληση;

Τα εικονιζόμενα μοντέλα συνοπτικά

2 | Mercedes-Benz CLA 250

Ασημί «Polar» μεταλλικό

Γραμμή εξοπλισμού AMG Line, ζάντες αλουμινίου AMG σχεδίασης πολλαπλών ακτίνων, πακέτο Night, πακέτο Exclusive, επενδύσεις σε μαύρο δέρμα, διάκοσμος σε αλουμίνιο με τραπεζοειδείς γραμμές λείανσης

10 | Mercedes-Benz CLA 220 CDI

Κόκκινο «Patagonia» designo μεταλλικό BRIGHT

Γραμμή εξοπλισμού AMG Line, ζάντες αλουμινίου AMG σχεδίασης πολλαπλών ακτίνων, πακέτο Night, πακέτο Exclusive, επενδύσεις σε μαύρο δέρμα, διάκοσμος από ανοικτόχρωμο αλουμίνιο με γραμμές λείανσης

16 | Mercedes-Benz CLA 250

Ασημί «Polar» μεταλλικό

Γραμμή εξοπλισμού Urban, ζάντες αλουμινίου σχεδίασης 5 διπλών ακτίνων, πακέτο Exclusive, επενδύσεις σε δέρμα καφέ «Nut», διάκοσμος από ξύλο μελιάς σε μαύρο γυαλιστερό

20 | Mercedes-Benz CLA 45 AMG 4MATIC

Λευκό «Cirrus»

Ζάντες αλουμινίου σχεδίασης πολλαπλών ακτίνων, σε μαύρο ματ και σπλιβωμένη στεφάνη, πακέτο Night AMG, καθίσματα AMG Performance, μαύρη δερμάτινη επένδυση και διάκοσμος AMG Carbon

Δυνατότητες εξοπλισμού συνοπτικά

28 | Μετάδοση κίνησης και ανάρτηση

36 | Ασφάλεια

40 | Άνεση

46 | AMG

54 | Εξοπλισμός

78 | Υπηρεσίες

80 | Δεδομένα και Χρώματα

Οι εικόνες μπορεί να περιέχουν αξεσουάρ και εξαρτήματα που δεν ανήκουν στο βασικό εξοπλισμό.

2

Οι αρχηγοί δεν ακολουθούν το πλήθος – το καθοδηγούν.

Μόλις τραβήξει το βλέμμα σας, η νέα CLA θα κάμψει κάθε αντίστασή σας: οι ρευστές γραμμές των επιφανειών καθιστούν ορατή την υποδειγματική αεροδυναμική, η οποία θέτει νέα πρότυπα για τα αυτοκίνητα σειράς παραγωγής. Στους προβολείς της λάμπει η δίψα για την ασφάλτο. Πρωτοποριακή σχεδίαση που δημιουργεί την αίσθηση συνεχούς κίνησης. Πρωτοποριακή σχεδίαση που δημιουργεί την αίσθηση συνεχούς κίνησης.





Σχεδίαση: αυτόνομη.

Γραμμή οροφής τύπου couρέ, παράθυρα χωρίς πλαίσια και χαρακτηριστικές ακμές. Έντονα εντυπωσιακές πλευρές που «ρέουν» ομαλά προς το μυώδες πίσω τμήμα του αυτοκινήτου. Εκφραστικές λεπτομέρειες που δεν αρέσουν σε όλους, αλλά σε όσους ξέρουν. Η νέα CLA παραμένει πιστή στη γραμμή της. Ακόμη και κόντρα στο ρεύμα.

Μέγιστη ισχύς από τέσσερις κυλίνδρους.

Στη νέα CLA, η υπερσύγχρονη τεχνολογία κινητήρων εξωθεί τους τέσσερις κυλίνδρους στη μέγιστη απόδοση ισχύος, την οποία μεταφέρει στο δρόμο ένα μηχανικό κιβώτιο 6 ταχυτήτων (βασικός εξοπλισμός), ή το προαιρετικά διαθέσιμο κιβώτιο 7 ταχυτήτων διπλού συμπλέκτη.





Και ο εσωτερικός χώρος προκαλεί: να επιβιβαστείτε. Sport καθίσματα με ενιαία εμφάνιση σε όλες τις θέσεις στο βασικό εξοπλισμό. Αεραγωγοί που θυμίζουν στροβιλοκινητήρα. Ο πίνακας με διπλό όργανο πολλαπλών ενδείξεων θέτει φωτεινές, κόκκινες πινελιές. Αίσθηση προκαλεί, μεταξύ άλλων, η μεγάλη, ανεξάρτητη έγχρωμη οθόνη. Εάν θέλετε, μπορείτε να προβάλλετε τα σημαντικότερα περιεχόμενα του iPhone® σας: η γρήγορη σύνδεσή σας με τον ψηφιακό κόσμο.



Κόντρα στη μετριότητα.



Κανένα χρώμα δεν επιδρά εντονότερα από το κόκκινο. Στη γραμμή εξοπλισμού AMG Line υιοθετείται με συνέπεια και καλαισθησία. Η μάσκα «diamond» εκπέμπει σαφή σήματα. Ενώ ο μπροστινός και πίσω προφυλακτήρας, καθώς και οι επενδύσεις των πλευρικών μαρσιπέ σε AMG Design, τονίζουν την προσωπικότητα του coupé. Η διπλή απόληξη της εξαίτησης ολοκληρώνει τη θεαματική εμφάνιση.



Δόγμα οδήγησης.

Οδηγεί, δεν ακολουθεί: η sport ανάρτηση της γραμμής AMG Line χαμηλώνει το αμάξιμο φέρνοντάς το κυριολεκτικά πιο κοντά στο δρόμο. Η σφικτή ρύθμιση των αποσβεστήρων αναλαμβάνει για εσάς τα υπόλοιπα. Ταυτόχρονα το άμεσο σύστημα διεύθυνσης εντείνει την εμπειρία της sport οδήγησης μεταφέροντας τις επιθυμίες σας κατευθείαν στην άσφαλτο.







Το πρωτοποριακό εξωτερικό της δίνει τον τόνο για έναν αντίστοιχο εσωτερικό χώρο. Με τη διάτρητη δερμάτινη επένδυση των καθισμάτων σε μαύρο-κόκκινο, τονίζεται ο σπορτίφ χαρακτήρας, ενώ οι εμφανείς διακοσμητικές ραφές, οι οποίες δεσπόζουν και στο εργονομικό sport τιμόνι, αποπνέουν ένα χαρακτήρα πολυτέλειας.



Απλά...
ασυμβίβαστη!





Η νέα CLA κινείται εκ του ασφαλούς: εκτός από την υψηλή στρεπτική ακαμψία του αμαξώματος και τους εννέα αερόσακους (επτά αερόσακοι στο βασικό εξοπλισμό), έχετε στη διάθεσή σας, όταν τα χρειάζεστε, καινοτόμα συστήματα υποβοήθησης και ασφάλειας. Τα συστήματα COLLISION PREVENTION ASSIST, ADAPTIVE BRAKE με λειτουργία HOLD και υποβοήθησης εφίστασης προσοχής ATTENTION ASSIST περιλαμβάνονται στο βασικό εξοπλισμό. Για την οδηγική απόλαυση δεν χρειάζεστε υποβοήθηση.



CLA 45 AMG: 360 hp, 450 Nm.

Όλα ξεκινούν με την ενεργοποίηση του κινητήρα: 4 κύλινδροι περιμένουν ανυπόμονα τις εντολές σας. Αρκεί ένα ελαφρύ πάτημα στο πεντάλ γκαζιού για να αισθανθείτε τη συγκίνηση και να απολαύσετε την εκρηκτική επιτάχυνση. Καλώς ορίσατε στη μοναδικά συναρπαστική έκδοση της CLA: τη CLA 45 AMG.



Λιγότεροι κύλινδροι, λιγότερο καύσιμο, λιγότεροι συμβιβασμοί:
4 κύλινδροι, 360 ίπποι, κατανάλωση 6,9 lt/100 km.

Η CLA 45 AMG διψά για επιδόσεις αλλά όχι για καύσιμο. Με κατανάλωση 6,9 λίτρων ανά 100 χλμ., ο ισχυρότερος 4κύλινδρος κινητήρας σε αυτοκίνητο σειράς παραγωγής είναι κι ο πιο συνετός. Έτσι, το αυτοκίνητο φροντίζει να ανεβάξει μόνο την αδρεναλίνη σας στα ύψη.



Παγκόσμιο ρεκόρ αεροδυναμικής για όχημα παραγωγής.

Ο άνεμος γυρίζει από νότιος σε βορειοανατολικό. Ταχύτητα: 140 km/h. Στο μάτι του κυκλώνα, ένα αστέρι αντιστέκεται στις στροβιλιζόμενες μάζες αέρα. Ατάραχος, ένας μηχανικός γλιστράει το χέρι του πάνω από τις λεπτές γραμμές στο καπό, όπου προβάλλει με έντονο χρώμα μία από τις λεπτές ταινίες, που εμφανίζονται να περιβάλλουν το αυτοκίνητο. Ο θυελλώδης άνεμος έρχεται τώρα κατά μέτωπο. Ωστόσο, επικρατεί απόλυτη ηρεμία. Όπως πάντα, όταν μάλιστα καταγιόδα στα Εργαστήρια της Mercedes-Benz. Διότι στην εικονική αεροδυναμική σήραγγα, μόνο τα αυτοκίνητα πρέπει να αντισταθούν στις δυνάμεις. Οι μηχανικοί εδώ βρίσκονται, κατ' εξαίρεση, σε δεύτερη θέση: στην οθόνη, καθώς η νέα CLA αποδεικνύει τις αεροδυναμικές ικανότητές της.

Η καλή αεροδυναμική απαιτεί χρόνο και επιμελή εργασία. Κάθε εξάρτημα έχει επιδράσεις, οι οποίες συνηγορούνται, αξιολογούνται με ακρίβεια, βελτιστοποιούνται και αξιοποιούνται σε ολόκληρο το αμάξωμα. Έτσι, στη νέα CLA οι αεροτομές στους θόλους των τροχών τιθασεύουν και κατευθύνουν τις ροές αέρα γύρω από τους τροχούς. Άλλωστε, κάθε χιλιοστό λιγότερης αντίστασης αέρα συνεπάγεται υψηλότερη ταχύτητα και ταυτόχρονα χαμηλότερη κατανάλωση. Η μείωση της τιμής αεροδυναμικής αντίστασης κατά μόλις 0,01 σημαίνει εξοικονόμηση 0,1 λίτρου ανά 100 χιλιόμετρα. Με άλλα λόγια: 236.000 ώρες στην εικονική αεροδυναμική σήραγγα και 230.000 ώρες λεπτομερούς εργασίας ανέδειξαν τη νέα CLA ως τον παγκόσμιο πρωταθλητή αεροδυναμικής.

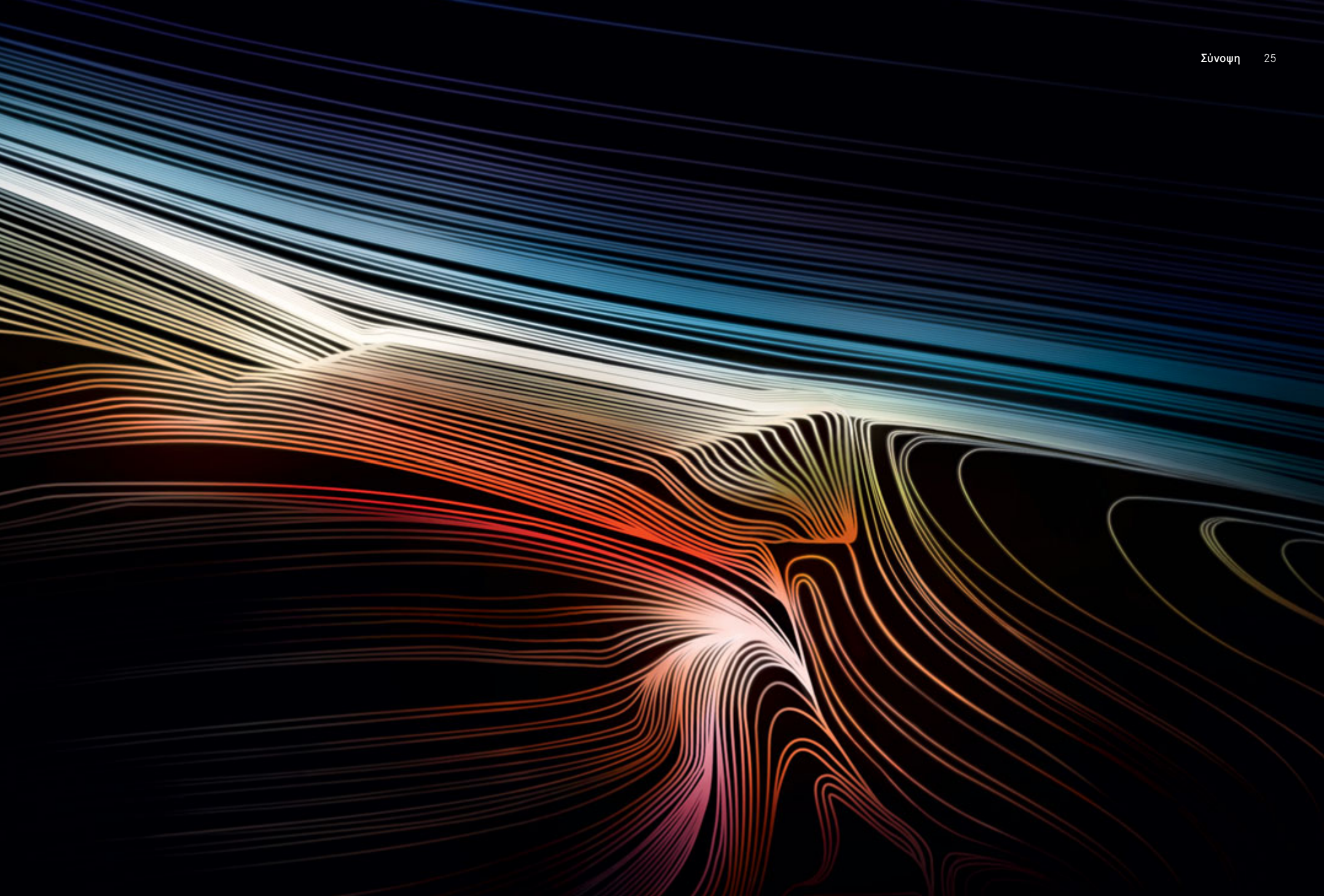

Η νέα CLA αναλυτικά.

Μετάδοση κίνησης και ανάρτηση.

- 28 | Mercedes-Benz Intelligent Drive
- 29 | BlueEFFICIENCY
- 30 | Πετρελαιοκινητήρες
- 32 | Βενζινοκινητήρες
- 34 | Κιβώτια ταχυτήτων
- 35 | Ανάρτηση

Ασφάλεια.

- 36 | Ολοκληρωμένη φιλοσοφία ασφάλειας

Άνεση.

- 40 | Συστήματα πολυμέσων
- 42 | Συστήματα υποβοήθησης
- 44 | Καθίσματα
- 45 | Φώτα και κλιματισμός

AMG.

- 46 | CLA 45 AMG 4MATIC εξωτερικά
- 48 | CLA 45 AMG 4MATIC εσωτερικά
- 50 | CLA 45 AMG 4MATIC τεχνολογία
- 52 | AMG Performance Studio

Εξοπλισμός.

- 54 | Εκδόσεις και πακέτα εξοπλισμού
- 72 | Βασικός εξοπλισμός/επιλογή
- 73 | Προαιρετικός εξοπλισμός/επιλογή
- 74 | Ζάντες
- 76 | Γνήσια αξεσουάρ

Υπηρεσίες.

- 78 | Επιδόσεις με αστέρι

Δεδομένα και Χρώματα.

- 80 | Διαστάσεις
- 80 | Χρώματα εξωτερικής βαφής
- 81 | Τεχνικά χαρακτηριστικά

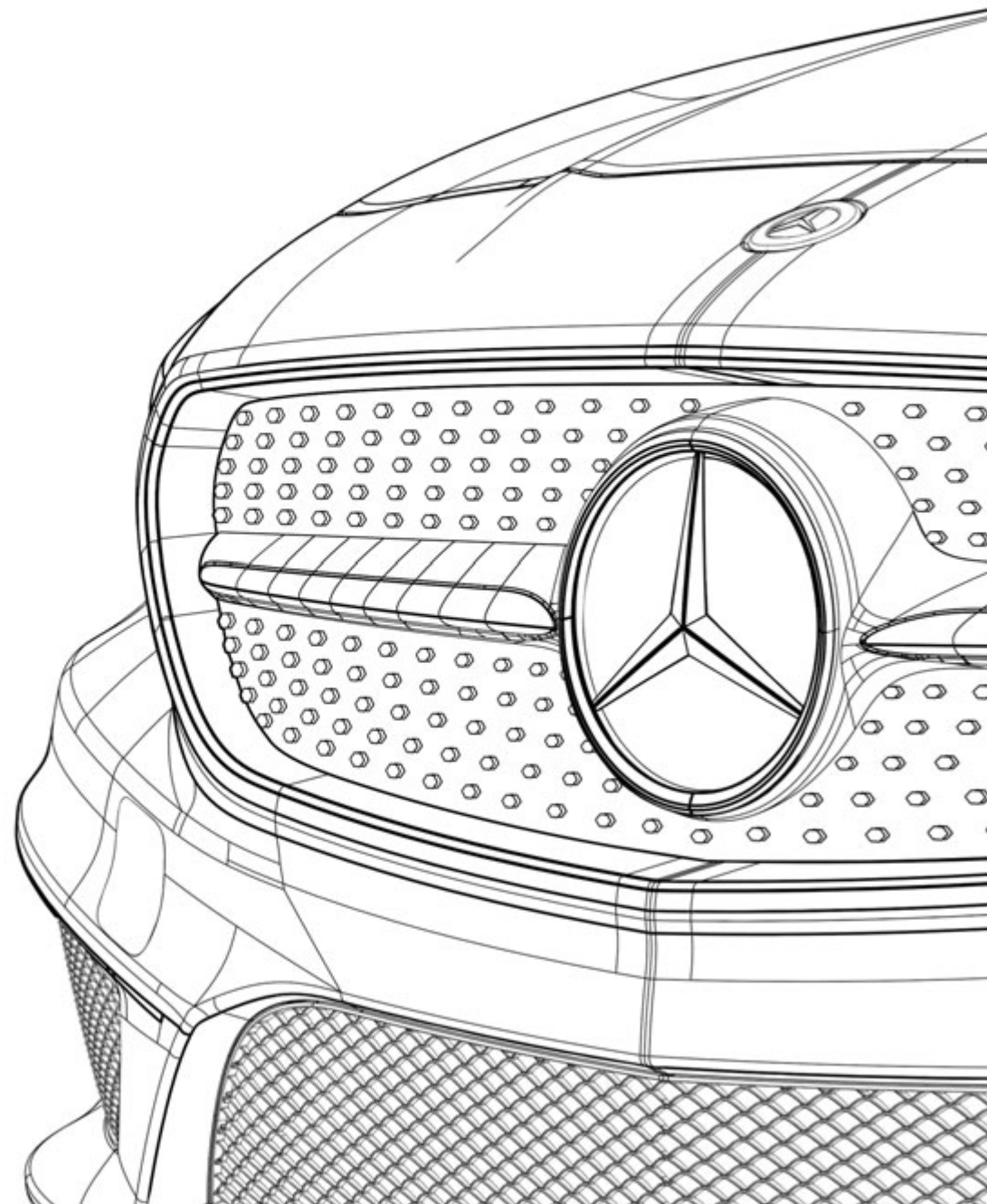

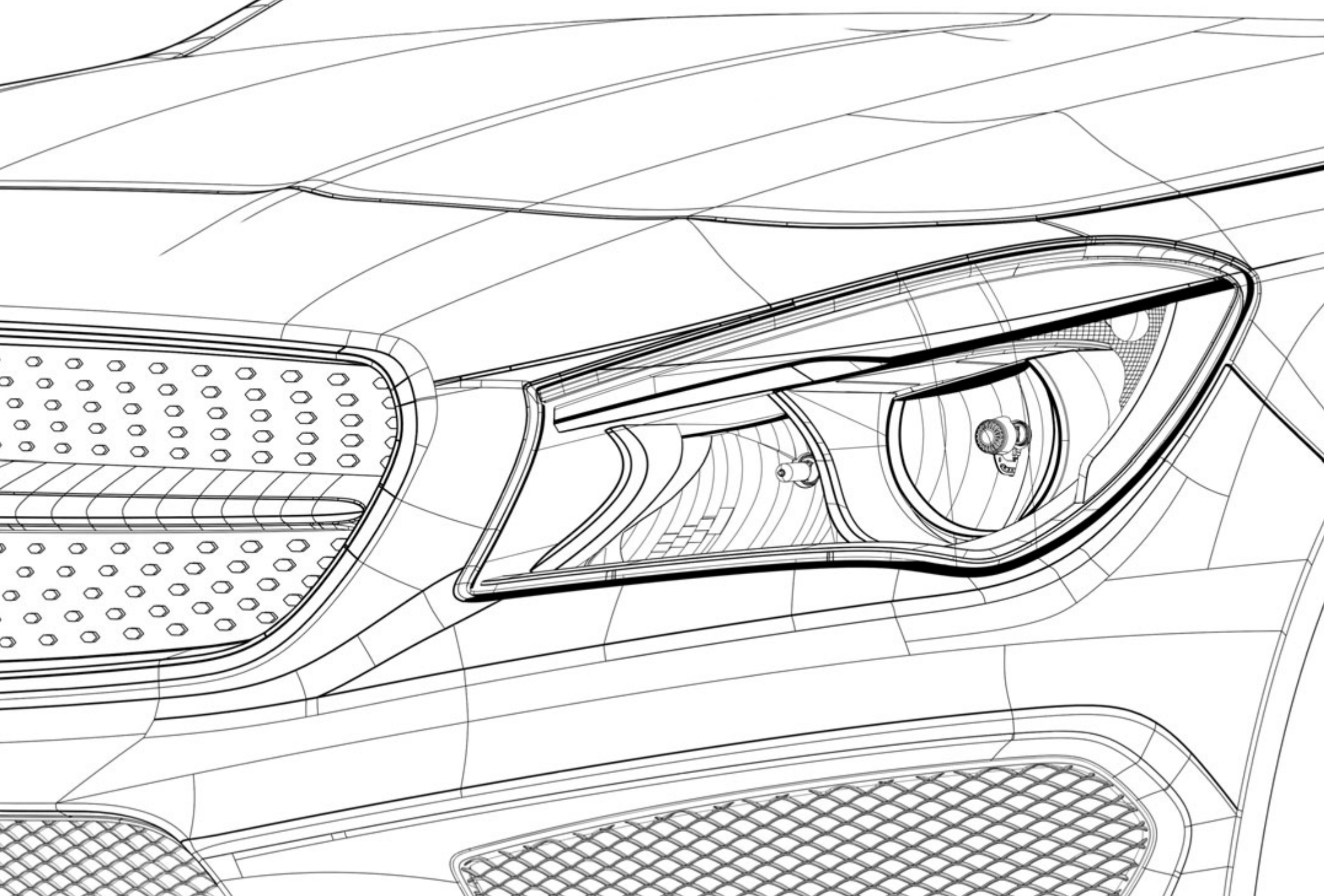

Mercedes-Benz Intelligent Drive – μία νέα εποχή στις μετακινήσεις.

Οι μηχανικοί μας ενδιαφέρονται για το μέλλον και το αποδεικνύουν καθημερινά, προσπαθώντας να κάνουν τις καινοτόμες τεχνολογίες πραγματικότητα. Με αυτή την επιδίωξη έχουμε επιφέρει εξελίξεις, οι οποίες έχουν επηρεάσει καθοριστικά την αυτοκίνηση. Με άλλα λόγια: εργαζόμαστε, ώστε κάθε Mercedes-Benz να είναι μπροστά από την εποχή της.

Έχουμε επανειλημμένα αναπτύξει πρωτοποριακές λύσεις, για να έρθουμε πιο κοντά στο όραμά μας για ασφαλή οδήγηση χωρίς ατυχήματα. Καινοτόμες τεχνολογίες, όπως το προνοητικό σύστημα προστασίας επιβατών PRE-SAFE® και το σύστημα ρύθμισης απόστασης DISTRONIC PLUS, έκαναν την πρώτη τους εμφάνιση στο δρόμο μέσα σε μία Mercedes-Benz, θέτοντας νέα πρότυπα ασφαλείας για το αυτοκίνητο. Ήταν η πρώτη φορά που συνεργάστηκαν συστήματα ενεργητικής και παθητικής ασφαλείας, για μεγαλύτερη προστασία και οδηγική άνεση.

Με το Mercedes-Benz Intelligent Drive κάνουμε άλλο ένα βήμα, συνδυάζοντας έξυπνα τους αισθητήρες των συστημάτων ασφαλείας και υποβοήθησης. Για εμάς είναι μία λογική εξέλιξη, καθώς οι συνθήκες κυκλοφορίας έχουν αλλάξει. Τα αυτοκίνητα στους δρόμους αυξάνονται, ο οδηγός καλείται να ανταποκριθεί σε πιο περίπλοκες απαιτήσεις και οι πιθανότητες διάσπασης της προσοχής αυξάνονται.

Για να υποστηρίξουμε τον οδηγό καλύτερα και ανάλογα με τις συνθήκες, έχουμε φέρει άλλη μια φορά την επανάσταση στο αυτοκίνητο: μία Mercedes-Benz μπορεί πλέον να επιτηρεί καλύτερα το χώρο. Παρακολουθεί το δρόμο και την κυκλοφορία και μπορεί να αντιδρά κατάλληλα.

Έχουμε αναπτύξει ένα σύστημα στερεοσκοπικής κάμερας, η οποία «βλέπει» τρισδιάστατα. Σε συνδυασμό με αισθητήρες, δημιουργείται έτσι περιμετρική όραση 360°, αποτυπώνοντας την ακριβή εικόνα του περιβάλλοντος. Εάν τα συστήματα υποβοήθησης οδήγησης και ασφαλείας αναγνωρίσουν κάποιον κίνδυνο, μπορούν να αντιδράσουν σε κλάσματα του δευτερολέπτου και να υποστηρίξουν το οδηγό κατά περίπτωση: για παράδειγμα, επιβραδύνοντας το αυτοκίνητο σε περίπτωση κινδύνου ή μειώνοντας την ένταση της μεγάλης σκάλας των φώτων όταν υπάρχουν αυτοκίνητα στο αντίθετο ρεύμα.

Πρωτοπόρος στις καινοτομίες – το σύστημα Intelligent Drive της Mercedes-Benz επιβεβαιώνει άλλη μία φορά τη δέσμευσή μας να είμαστε ηγέτες, και ανοίγει το δρόμο για την αυτόνομη οδήγηση χωρίς ατυχήματα. Στις παρακάτω σελίδες, θα βρείτε περισσότερες πληροφορίες σχετικά με τα συστήματα ασφαλείας και άνεσής μας. Ανάλογα με το επίπεδο εξοπλισμού, οι τεχνολογίες περιλαμβάνονται στο βασικό εξοπλισμό ή διατίθενται προαιρετικά για την CLA-Class. Αναλυτικότερες πληροφορίες θα βρείτε στις σελίδες 36-39 και 42-43.

BlueEFFICIENCY – ταχύτερα από το σήμερα στο αύριο.

Η Mercedes-Benz φέρνει τις τεχνολογίες αυτοκινήτου του μέλλοντος γρηγορότερα στο σήμερα. Με συνεχώς αποδοτικότερα αυτοκίνητα, τα οποία κατασκευάζουμε ολοένα πιο φιλικά προς το περιβάλλον. Αυτή η ολοκληρωμένη προσέγγιση ονομάζεται BlueEFFICIENCY. Έτσι, για παράδειγμα, με την τεχνολογία BlueTEC τα οξείδια αζώτου στα καυσάερια των πετρελαιοκινητήρων μειώνονται κατά έως 90%. Το σύστημα

κίνησης φυσικού αερίου NGT εξασφαλίζει σημαντικά χαμηλότερες τιμές εκπομπών και κατανάλωσης καυσίμου. Τα υβριδικά μοντέλα, τα οποία συνδυάζουν έξυπνα κινητήρα εσωτερικής καύσης και ηλεκτροκινητήρα, μπορούν να μειώσουν αποφασιστικά την κατανάλωση. Και με την SLS AMG Coupé Electric Drive φέρνουμε μια νέα διάσταση στην ηλεκτροκίνητη οδήγηση. Χάρη στις ενδεδειγμένες τεχνολογικές

και αεροδυναμικές βελτιώσεις, οι εκδόσεις BlueEFFICIENCY επιλεγμένων μοντέλων γίνονται πρωταθλητές αποδοτικότητας.

Πράγματι, κάθε μοντέλο της CLA-Class διαθέτει πολυάριθμα μέτρα BlueEFFICIENCY. Πρόκειται για ολοκληρωμένες βελτιώσεις του αυτοκινήτου, οι οποίες σχεδιάστηκαν ειδικά για αυτή τη σειρά μοντέλου.



- 1 Ελεγχόμενα βοηθητικά συστήματα (αντλία καυσίμου, νερού και λαδιού), συμπιεστής κλιματισμού και ηλεκτρομηχανικό σύστημα διεύθυνσης που εξοικονομούν καύσιμο αφού ενεργοποιούνται μόνο όταν χρειάζεται.
- 2 Ιδιαίτερα αποδοτικό δυναμό.
- 3 Νέοι βενζινοκινητήρες με σύστημα άμεσου ψεκασμού και υπερτροφοδότηση και πετρελαιοκινητήρες βελτιωμένης κατανάλωσης. Κατηγορία εκπομπών Euro 6 για τους βενζινοκινητήρες και τη CLA 220 CDI.
- 4 Εκπληκτική αεροδυναμική με συντελεστή αεροδυναμικής αντίστασης 0,23 (CLA 180).
- 5 Λειτουργία ECO Start-Stop στο βασικό εξοπλισμό.
- 6 Ένδειξη ECO στο βασικό εξοπλισμό για υποστήριξη της οικονομικής οδήγησης.
- 7 Νέο κιβώτιο ταχυτήτων διπλού συμπλέκτη 7G-DCT (προαιρετικά διαθέσιμο).
- 8 Μειωμένη αντίσταση κύλισης τροχών και ελαστικών.
- 9 Έξυπνη μείωση βάρους χάρη στο αλουμίνιο (μπροστινά φτερά, καπό κινητήρα και άλλα εξαρτήματα).

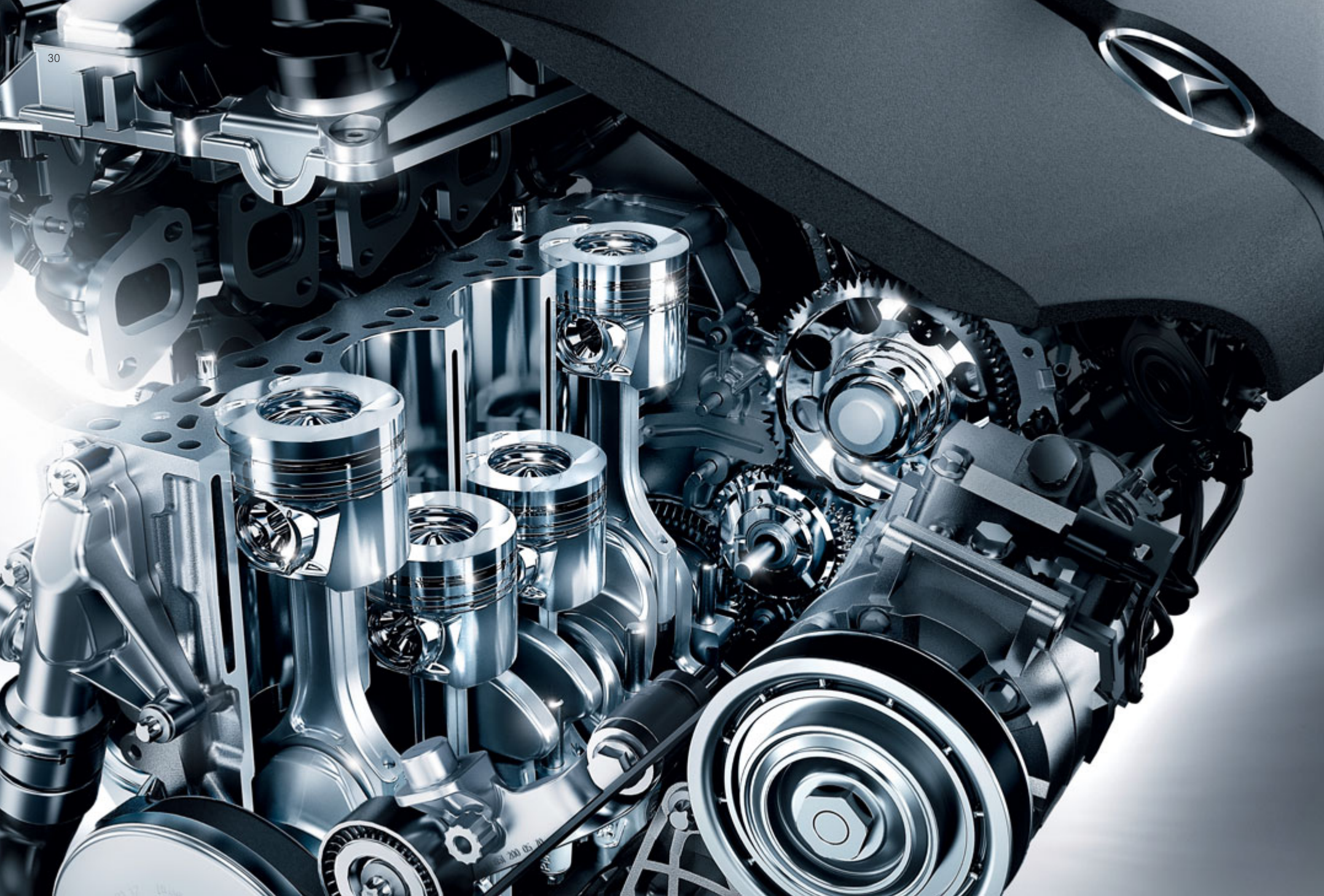

Πετρελαιοκινητήρες.

Ισχυρή, αποδοτική και καθαρή: η σημερινή τεχνολογία πετρελαιοκινητήρων της Mercedes-Benz που χρησιμοποιείται στη νέα CLA. Δύο μηχανικά σύνολα με υψηλή ισχύ και άμεση απόκριση με ταυτόχρονα χαμηλές τιμές εκπομπών και κατανάλωσης.

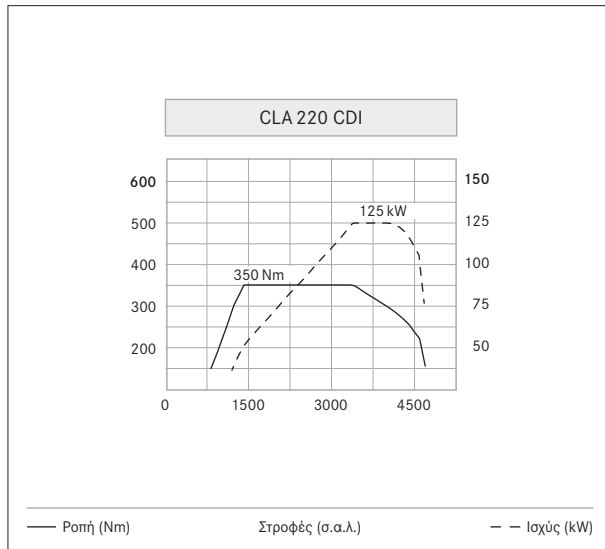

Η CLA 220 CDI επιτυγχάνει τη μέγιστη ροπή των 350 Nm ήδη από τις 1400 σ.α.λ.

4κύλινδροι εν σειρά κινητήρες. Οι 4κύλινδροι πετρελαιοκινητήρες επιδεικνύουν μοντέρνα χαρακτηριστικά: διαθέτουν υψηλή ροπή, ενώ ανταποκρίνονται άμεσα και στο χαμηλό φάσμα στροφών. Ταυτόχρονα, οι κινητήρες είναι εξαιρετικά συγκρατημένοι ως προς την κατανάλωση καυσίμου, έχουν χαμηλές εκπομπές και εντυπωσιάζουν με τη χαμηλή στάθμη θορύβου καθώς και τους μειωμένους κραδασμούς κατά τη λειτουργία τους.

Είναι διαθέσιμες δύο βαθμίδες ισχύος με την CLA 200 CDI ισχύος 100 kW (136 hp) και 300 Nm μέγιστη ροπή καθώς και την CLA 220 CDI ισχύος 125 kW (170 hp) και 350 Nm μέγιστη ροπή. Χάρη στην τεχνολογία πετρελαιοκινητήρων Common Rail τέταρτης γενιάς, διαθέτουν αυξημένη πίεση ψεκασμού στα 1800 bar, βελτιωμένους θαλάμους καύσης και ηλεκτρομαγνητικές βαλβίδες ψεκασμού ακριβείας. Η υψηλότερη πίεση ανάφλεξης και η υπερπλήρωση με μετα-

βλητή γεωμετρία στροβίλου εξασφαλίζουν εξαιρετική εξέλιξη ροπής και αντίστοιχα υψηλή ισχύ σε όλο το εύρος.

Προηγμένα μέτρα αποδοτικότητας. Και οι δύο πετρελαιοκινητήρες εκδόσεις διαθέτουν λειτουργία ECO Start-Stop, με την οποία σβήνει ο κινητήρας όταν ακινητοποιείται το αυτοκίνητο. Επιπλέον, πληρούν τις απαιτήσεις της προδιαγραφής εκπομπών Euro 5. Η CLA 220 CDI με επανακυκλοφορία καυσαερίων πολλαπλών οδών πληροί ήδη την προδιαγραφή εκπομπών Euro 6. Για περισσότερη αποδοτικότητα στην οδήγηση, η ένδειξη ECO του βασικού εξοπλισμού παρέχει στοιχεία για το πόσο οικονομική είναι και υποστηρίζει τον οδηγό να υιοθετηθεί έναν τρόπο οδήγησης μειωμένης κατανάλωσης στις δεδομένες συνθήκες.

Βενζινοκινητήρες.

Θέτουν τα πρότυπα: Οι βενζινοκινητήρες της νέας CLA συνδυάζουν άμεση απόκριση ισχύος και την κορυφαία οδηγική άνεση με χαμηλή κατανάλωση καυσίμου και υποδειγματικές εκπομπές ρύπων.

4κύλινδροι εν σειρά κινητήρες. Οι εξελιγμένοι 4κύλινδροι κινητήρες κυβισμού 1,6 l και 2,0 l με άμεσο ψεκασμό καυσίμου, μεταβλητό χρονισμό βαλβίδων και υπερπλήρωση (turbo), είναι πραγματικά εντυπωσιακοί. Εντυπωσιάζουν με την άμεση απόκρισή τους ήδη από τις χαμηλές στροφές λειτουργίας. Οι εξαιρετικές επιδόσεις αναβαθμίζονται με την υποδειγματικά αθόρυβη λειτουργία καθώς και τις χαμηλές τιμές κατανάλωσης και εκπομπών.

Οι 4κύλινδροι βενζινοκινητήρες διατίθενται στις εξής βαθμίδες ισχύος: στη CLA 180 με ισχύ 90 kW (122 hp) και μέγιστη ροπή 200 Nm (επίσης, στη έκδοση CLA 180 BlueEFFICIENCY), στη CLA 200 με ισχύ 115 kW (156 hp) και μέγιστη ροπή 250 Nm καθώς και στη CLA 250 με ισχύ 155 kW (211 hp) και μέγιστη ροπή 350 Nm. Στα μοντέλα με το νέας εξέλιξης σύστημα τετρακίνησης, στη CLA 250 4MATIC με ισχύ 155 kW (211 hp) και μέγιστη ροπή 350 Nm και στη CLA 45 AMG με ισχύ 265 kW (360 hp) και μέγιστη ροπή 450 Nm.

Όλοι οι βενζινοκινητήρες παράγουν εξαιρετικά χαμηλές εκπομπές και πληρούν ήδη σήμερα τις απαιτήσεις της κατηγορίας εκπομπών Euro 6.

Το σύστημα ψεκασμού υψηλής πίεσης τρίτης γενιάς της Mercedes-Benz με πιεζοηλεκτρικά μπεκ ακριβείας και η εξελιγμένη διαδικασία καύσης, επιτρέπουν τη σχεδόν τέλεια καύση και, συνεπώς, την επίτευξη μέγιστης απόδοσης, αξιοποιώντας ιδιαίτερα αποτελεσματικά το καύσιμο. Ο μεταβλητός χρονισμός βαλβίδων εξασφαλίζει βέλτιστη πλήρωση των κυλίνδρων και, άρα, όφελος στην κατανάλωση, η οποία βελτιώνεται ακόμη περισσότερο χάρη στο μειωμένο βάρος, τις χαμηλές εσωτερικές τριβές και τα ρυθμιζόμενα βοηθητικά συστήματα. Η υπερπλήρωση επιτρέπει την άμεση απόκριση καθώς και την ανάπτυξη υψηλής ροπής σε όλο το εύρος στροφών του κινητήρα.

Προηγμένα μέτρα αποδοτικότητας. Και η λειτουργία ECO Start-Stop του βασικού εξοπλισμού αυξάνει την οικονομική λειτουργία των κινητήρων. Επιπλέον, με την ένδειξη ECO του βασικού εξοπλισμού ο οδηγός μπορεί να παρακολουθεί την αποδοτικότητα του τρόπου οδήγησής

του και να τον προσαρμόζει κατάλληλα. Η ένδειξη τον ενημερώνει σχετικά με την αποδοτικότητα της τρέχουσας οδήγησής του και τον υποστηρίζει να υιοθετήσει έναν τρόπο οδήγησης βελτιωμένης κατανάλωσης στις εκάστοτε συνθήκες.

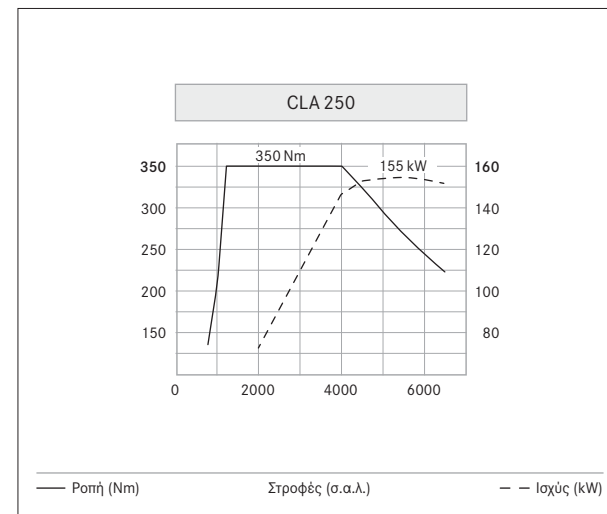

Η CLA 250 αποδίδει μέγιστη ροπή 350 Nm στο εύρος στροφών από 1200 έως 4000 σ.α.λ.

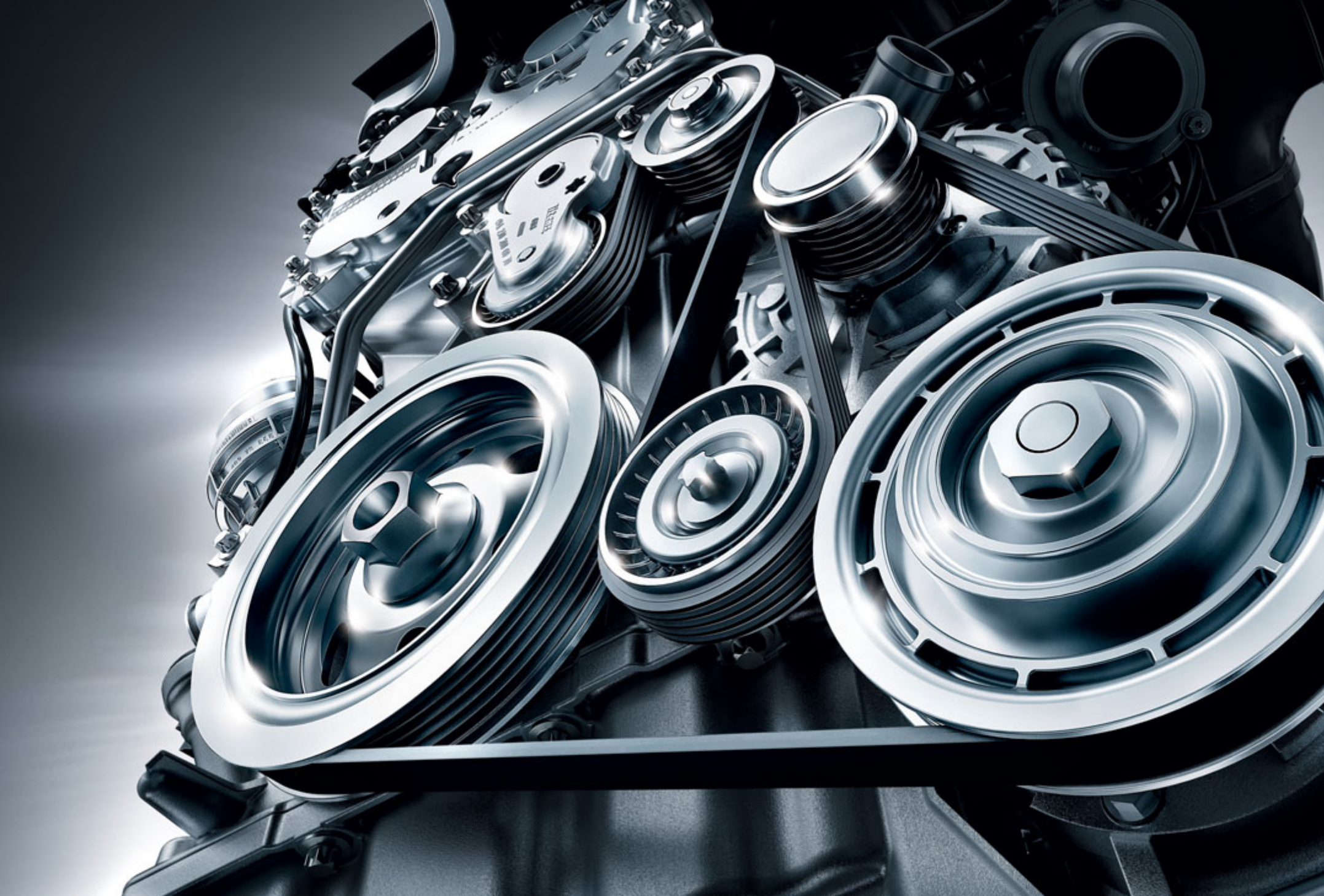

Κιβώτια ταχυτήτων.

Για να μεταδίδει η νέα CLA την ισχύ της τέλεια στο δρόμο.

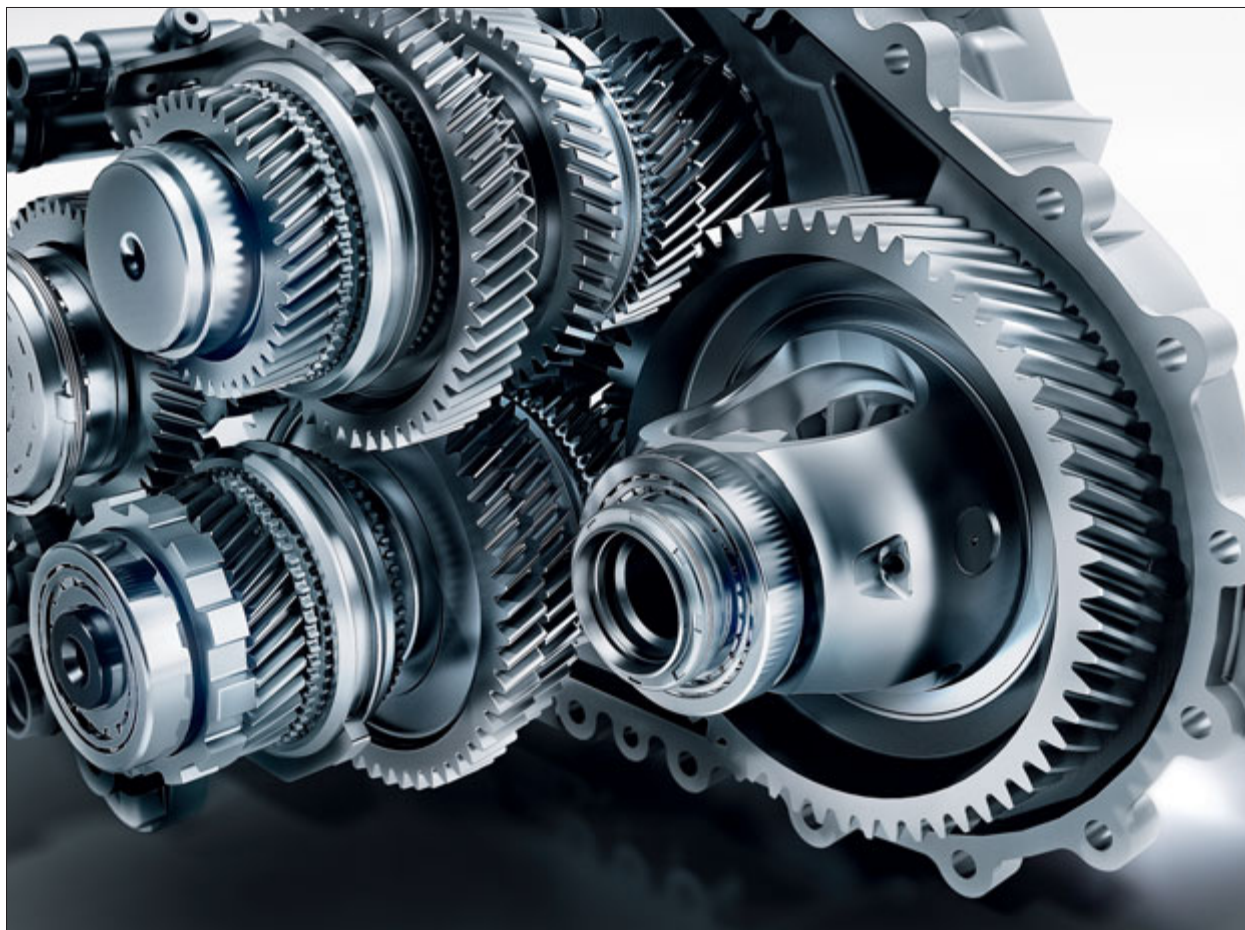

Το κιβώτιο ταχυτήτων διπλού συμπλέκτη 7G-DCT εξασφαλίζει αλλαγές ταχυτήτων χωρίς διακοπή ισχύος.

Μηχανικό κιβώτιο 6 ταχυτήτων (Βασικός εξοπλισμός στις CLA 180, CLA 180 BlueEFFICIENCY Edition και CLA 200). Το μικρών διαστάσεων μηχανικό κιβώτιο 6 ταχυτήτων εξασφαλίζει τις σύντομες και ταυτόχρονα άνετες αλλαγές ταχυτήτων. Η ένδειξη σημείου αλλαγής ταχύτητας ενημερώνει σχετικά με το σωστό χρονισμό των αλλαγών ταχυτήτων.

Κιβώτιο 7 ταχυτήτων διπλού συμπλέκτη 7G-DCT (Προαιρετικά, δεν διατίθεται στη CLA 180 BlueEFFICIENCY Edition, βασικός εξοπλισμός στις CLA 220 CDI, CLA 250 και CLA 250 4MATIC). Ο συνδυασμός του sport χειρισμού ενός μηχανικού κιβωτίου ταχυτήτων με την άνεση ενός αυτόματου. Αποτελείται από δύο επιμέρους κιβώτια με ένα συμπλέκτη το καθένα. Κατά την επιτάχυνση ή επιβράδυνση, προεπιλέγεται αντίστοιχα η αμέσως υψηλότερη ή η αμέσως χαμηλότερη ταχύτητα στο επιμέρους κιβώτιο που δεν χρησιμοποιείται εκείνη τη στιγμή. Κατά την αλλαγή σχέσης, τίθεται σε λειτουργία το άλλο επιμέρους κιβώτιο – για σύντομες αλλαγές ταχυτήτων και δυναμική επιτάχυνση. Χάρη στα χειριστήρια αλλαγής ταχυτήτων στο τιμόνι, οι αλλαγές μπορούν να γίνουν και χειροκίνητα. Ο εργονομικός επιλογέας DIRECT SELECT καθώς και οι λειτουργίες TEMPOMAT¹ και SPEEDTRONIC¹ περιλαμβάνονται επίσης στον εξοπλισμό μαζί με το 7G-DCT.

¹ Περιλαμβάνεται στο σύστημα Mercedes-Benz Intelligent Drive (βλ. σελίδα 28).

Ανάρτηση.

Οδηγική απόλαυση και δυναμική: με την ανάρτηση άνεσης (βασικός εξοπλισμός) και την προαιρετική sport ανάρτηση, η νέα CLA προσαρμόζεται στις σας απαιτήσεις.

Ανάρτηση άνεσης (βασικός εξοπλισμός, προαιρετικά στη γραμμή εξοπλισμού Urban). Ένας εξελεγμένος μπροστινός άξονας McPherson και ο εξολοκλήρου νέου σχεδιασμού πίσω άξονας τεσσάρων συνδέσμων εξασφαλίζουν ισορροπία μεταξύ οδηγικής άνεσης και ευκινησίας.

Sport ανάρτηση (περιλαμβάνεται στις προαιρετικές γραμμές εξοπλισμού Urban και AMG Line, βασικός εξοπλισμός στη CLA 180 BlueEFFICIENCY Edition). Τα ελατήρια και οι αποσβεστήρες κραδασμών διαθέτουν σφικτή, σπορτίφ ρύθμιση, ενώ το ύψος του οχήματος είναι χαμηλωμένο κατά 15 mm μπροστά και 10 mm πίσω.

Άμεσο σύστημα διεύθυνσης (βασικός εξοπλισμός).

Το άμεσο σύστημα διεύθυνσης προσφέρει μεταβλητή σχέση μετάδοσης εξαρτώμενη από τη γωνία του τιμονιού και υποβοήθηση εξαρτώμενη από την ταχύτητα. Μειώνει την ανάγκη για κινήσεις του τιμονιού σε κλειστές στροφές ή κατά τη στάθμευση. Επίσης, η ευθεία πορεία είναι ιδιαίτερα σταθερή κυρίως στις υψηλές ταχύτητες. Η ενσωματωμένη υποβοήθηση διεύθυνση STEER CONTROL υποστηρίζει τον οδηγό κατά τη διόρθωση της πορείας και την σταθεροποίηση του αυτοκινήτου.

4MATIC. Στην πιο πρόσφατη έκδοσή του, το σύστημα μόνιμης τετρακίνησης 4MATIC προσφέρει μεταβαλλόμενη κατανομή της ροπής μεταξύ του μπροστινού και του πίσω άξονα. Με αυτό τον τρόπο, εξασφαλίζονται σπορτίφ χαρακτηριστικά οδήγησης με βέλτιστη πρόσφυση σε διάφορες συνθήκες οδήγησης.

Υποβοήθηση δυναμικής σε στροφές ESP^{®1} (βασικός εξοπλισμός). Το σύστημα υποστηρίζει τη γρήγορη οδήγηση σε στροφές αυξάνοντας την πρόσφυση. Εάν οι αισθητήρες του ESP[®] καταγράψουν τάση υποστροφής, κατά την επιτάχυνση σε στροφή, το πρόγραμμα ευστάθειας φροντίζει για την επέμβαση στο φρένο του κινητήριου τροχού στο εσωτερικό της στροφής. Έτσι, προκαλείται μία ήπια περιστροφή του οχήματος γύρω από τον κατακόρυφο άξονα. Το αποτέλεσμα: η διεύθυνση του οχήματος είναι πιο ακριβής και ελεγχόμενη, ενώ λόγω του μειωμένου κινδύνου υποστροφής αυξάνεται η ενεργητική ασφάλεια.

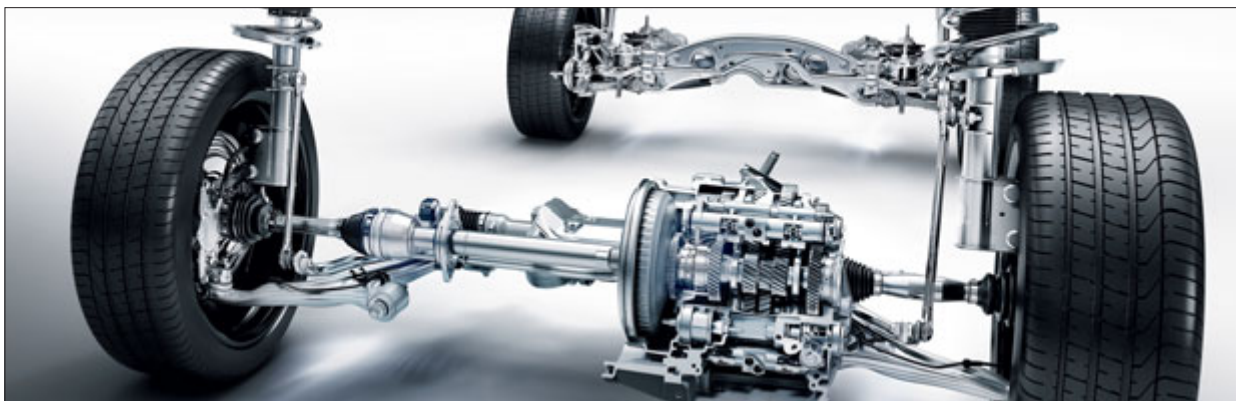

Η νέα CLA διατίθεται με sport-άνετη και προαιρετικά με πολύ sport ρύθμιση της ανάρτησης.

Ολοκληρωμένη φιλοσοφία ασφάλειας.

Μας κινητοποιεί το όραμα για οδήγηση χωρίς ατυχήματα. Με την ολοκληρωμένη φιλοσοφία ασφάλειας ερχόμαστε ένα βήμα πιο κοντά στο στόχο μας – μια ολοκληρωμένη προσέγγιση, η οποία ανοίγει το δρόμο για νέες τεχνολογικές συνέργειες όπως το «Intelligent Drive»: ο συνδυασμός άνεσης και ασφάλειας.

Ως εφευρέτες του αυτοκινήτου, αισθανόμαστε ακόμη περισσότερο υπεύθυνοι για την κυκλοφοριακή ασφάλεια. Για το λόγο αυτό, ως ο πρώτος κατασκευαστής αυτοκινήτων, αναπτύξαμε μια ολοκληρωμένη φιλοσοφία ασφάλειας, που συνδυάζει αρμονικά τα μέτρα για την ενεργητική και παθητική ασφάλεια, με στόχο την πλήρη προστασία. Η ολοκληρωμένη προσέγγιση χωρίζεται σε τέσσερις φάσεις και προσφέρει λύσεις για την ασφάλεια σε κάθε περίπτωση. Περιλαμβάνει συστήματα για ασφαλή οδήγηση, που συμβάλλουν στην αποφυγή κινδύνων, καθώς προειδοποιούν εγκαίρως και υποβοηθούν. Το μοναδικό σύστημά μας PRE-SAFE®¹ επεμβαίνει σε περίπτωση κινδύνου και λαμβάνει προληπτικά μέτρα για την προστασία των επιβατών. Εάν, ωστόσο, παρά τα προληπτικά μέτρα, προκύψει σύγκρουση, περαιτέρω τεχνολογίες φροντίζουν για την κατάλληλη προστασία. Έχουμε μεριμνήσει ακόμη και τις πρώτες στιγμές αμέσως μετά το ατύχημα και έχουμε σχεδιάσει λύσεις, ώστε να αποτρέπεται το χειρότερο και να είναι εφικτή η άμεση βοήθεια.

Στις παρακάτω σελίδες παρουσιάζεται μια επιλογή των τεχνολογιών αυτών για τις φάσεις «Ασφαλής οδήγηση», «Σε περίπτωση κινδύνου», «Σε περίπτωση ατυχήματος» και «Μετά από ατύχημα».

Ασφαλής οδήγηση: ATTENTION ASSIST¹ (βασικός εξοπλισμός). Το σύστημα προειδοποιεί οπτικά και ηχητικά τον οδηγό σε ταχύτητες από 80 έως 180 km/h, μόλις αναγνωρίσει σημάδια κόπωσης. Αισθητήρες αναλύουν το προφίλ οδήγησης του οδηγού και αναγνωρίζουν μεταβολές σε αυτό.



Μόλις εμφανιστούν σημάδια κόπωσης του οδηγού το ATTENTION ASSIST συνιστά ένα διάλειμμα.

Ασφαλής οδήγηση: Σύστημα υποβοήθησης πρόληψης πρόσκρουσης COLLISION PREVENTION ASSIST¹ (βασικός εξοπλισμός). Η στατική προειδοποίηση απόστασης προειδοποιεί με οπτικές και ηχητικές ενδείξεις σε περίπτωση υπερβολικά μικρής απόστασης από αντικείμενα μπροστά σας όταν κινείστε με ταχύτητες από 7 έως 250 km/h. Εάν ταυτόχρονα φρενάρει ο οδηγός, η προσαρμοζόμενη υποβοήθηση πέδησης BAS μπορεί να εξασφαλίσει την αναγκαία ισχύ πέδησης, ώστε να αποτραπεί μια επικείμενη σύγκρουση.



Το σύστημα COLLISION PREVENTION ASSIST μπορεί να προειδοποιεί οπτικά και ηχητικά τον οδηγό εάν η απόσταση ασφαλείας είναι πολύ μικρή.

¹ Περιλαμβάνεται στο σύστημα Mercedes-Benz Intelligent Drive (βλ. σελίδα 28).

Ασφαλής οδήγηση: ADAPTIVE BRAKE (βασικός εξοπλισμός). Ένα αρθρωτό σύστημα ελέγχου δυναμικής οδήγησης, το οποίο εκτός από το σύστημα αντιμπλοκαρίσματος των τροχών (ABS)¹, προσφέρει κι άλλες λειτουργίες. Η λειτουργία «στεγνώματος φρένων» όταν βρέχει μπορεί να μειώνει το χρόνο απόκρισης των φρένων και, συνεπώς, την απόσταση ακινητοποίησης. Η «προπλήρωση» φροντίζει, ώστε τα τακάκια των φρένων να επενεργούν στα δισκόφρενα αμέσως μόλις ο οδηγός απομακρύνει το πόδι του από το πεντάλ γκαζιού, μειώνοντας το χρόνο απόκρισης των φρένων. Κατά την εκκίνηση σε ανωφέρεια, αποτρέπεται η κύλιση του αυτοκινήτου προς τα πίσω. Εάν πατηθεί δεύτερη φορά το πεντάλ φρένου, ενώ το αυτοκίνητο είναι ακινητοποιημένο, η λειτουργία HOLD το κρατά ακίνητο ακόμη κι όταν ο οδηγός απομακρύνει το πόδι του από το πεντάλ.

Ασφαλής οδήγηση: Πακέτο διατήρησης λωρίδας κυκλοφορίας¹ (προαιρετικά). Η υποβοήθηση διατήρησης λωρίδας¹ μπορεί να αναγνωρίζει τη λωρίδα κυκλοφορίας και να προειδοποιεί τον οδηγό δονώντας ελαφρώς το τιμόνι, εφόσον τείνει να ξεφύγει από αυτή. Η υποβοήθηση νεκρής γωνίας ορατότητας¹ επιτηρεί την περιοχή αριστερά και δεξιά από το αυτοκίνητο. Εάν αναγνωρίσει κίνδυνο σύγκρουσης κατά την αλλαγή λωρίδας, μπορεί να προειδοποιήσει οπτικά και ηχητικά τον οδηγό σε ταχύτητες άνω των 30 km/h

ξεχωριστά ή στο πλαίσιο του πακέτου διατήρησης λωρίδας κυκλοφορίας.

Ασφαλής οδήγηση: DISTRONIC PLUS¹ (προαιρετικά σε συνδυασμό με το 7G-DCT). Το σύστημα ρύθμισης απόστασης βοηθά στη διατήρηση της απόστασης ασφαλείας από το προπορευόμενο όχημα στην πυκνή κίνηση. Εάν χρειαστεί μπορεί να επιβραδύνει και να επιταχύνει το όχημα αυτόνομα. Εάν υπάρξει κίνδυνος πρόσκρουσης, το COLLISION PREVENTION ASSIST PLUS¹ – τμήμα του DISTRONIC PLUS – ενεργοποιεί μερική επιβράδυνση ώστε να αποτρέψει τη σύγκρουση ή να μετριάσει τις συνέπειες.

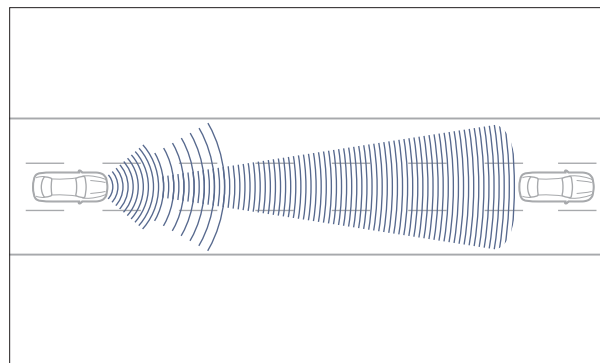

Το σύστημα DISTRONIC PLUS βοηθά τον οδηγό να διατηρεί την επιθυμητή απόσταση από το προπορευόμενο όχημα.

Ασφαλής οδήγηση: Intelligent Light System¹ (προαιρετικά). Το σύστημα διαθέτει φωτισμό επαρχιακών δρόμων, αυτοκινητόδρομων, εξελιγμένα φώτα ομίχλης, φωτισμό στροφών και κατεύθυνσης, καθώς και προσαρμοζόμενη υποβοήθηση μεγάλης σκάλας φώτων. Έτσι, εξασφαλίζεται σχεδόν πάντα η μέγιστη εμβέλεια φωτισμού, και μόλις το σύστημα αντιληφθεί φώτα στο αντίθετο ρεύμα η ένταση φωτισμού μειώνεται αυτόματα. Τα φώτα πορείας ημέρας LED και τα πίσω φώτα LED φροντίζουν για αυξημένη ασφάλεια στη διάρκεια της ημέρας.

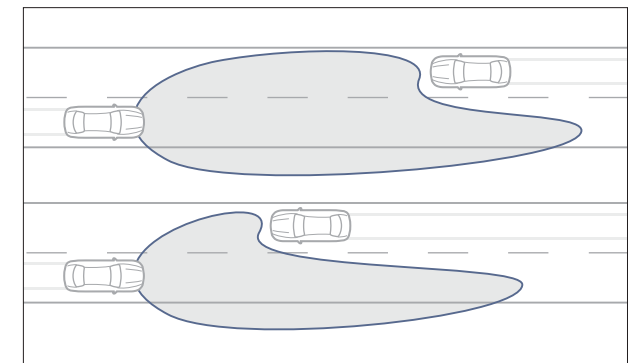

Η υποβοήθηση προσαρμοζόμενης μεγάλης σκάλας φώτων μειώνει αυτόματα την ένταση φωτισμού εάν αναγνωρίσει φώτα στο αντίθετο ρεύμα.

Σε περίπτωση κινδύνου: Σύστημα PRE-SAFE®¹ (προαιρετικά).

Το προληπτικό σύστημα προστασίας επιβατών μπορεί να αναγνωρίζει έγκαιρα κρίσιμες οδηγικές καταστάσεις και, εάν χρειάζεται, να ενεργοποιεί προνοητικά τα συστήματα ασφαλείας, τα οποία μειώνουν τον κίνδυνο τραυματισμού. Για το σκοπό αυτό, αξιολογεί συνεχώς τα δεδομένα των συστημάτων ESP®¹ και BAS¹, και μπορεί να αναγνωρίζει, συνεπώς, έντονες υποστροφές και υπερστροφές καθώς και φρεναρίσματα πανικού. Εάν ανιχνευθεί κρίσιμη οδική κατάσταση, σε κλάσματα του δευτερολέπτου μπορούν να συσφιχθούν οι ζώνες ασφαλείας των μπροστινών καθισμάτων, καθώς και να κλείσουν αυτόματα όλα τα πλαϊνά παράθυρα, ώστε οι ζώνες ασφαλείας και οι αερόσακοι να μπορούν να απο-

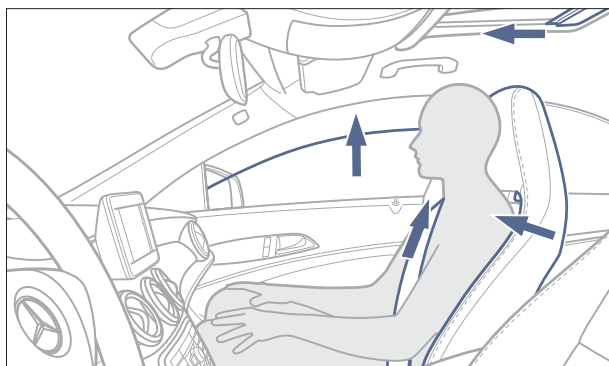

Το PRE-SAFE® μπορεί να αυξάνει την προστασία που προσφέρουν οι ζώνες ασφαλείας και οι αερόσακοι.

δώσουν πλήρως σε περίπτωση σύγκρουσης. Επιπλέον, κλείνει αυτόματα και η προαιρετικά διαθέσιμη συρόμενη ηλιοροφή.

Σε περίπτωση ατυχήματος: Ενεργό καπό κινητήρα (βασικός εξοπλισμός).

Το ενεργό καπό κινητήρα μπορεί να μειώσει τον κίνδυνο τραυματισμού πεζών ή ποδηλατιστών σε περίπτωση σύγκρουσης με ταχύτητα μεταξύ 25 και 55 km/h. Για να απορροφήσει την ενέργεια της σύγκρουσης, το πίσω τμήμα του καπό ανασηκώνεται μέσω πυροτεχνικού συστήματος κατά περ. 8,5 εκατοστά.

Σε περίπτωση ατυχήματος: Συστήματα συγκράτησης (βασικός εξοπλισμός).

Οι ζώνες ασφαλείας 3 σημείων, οι

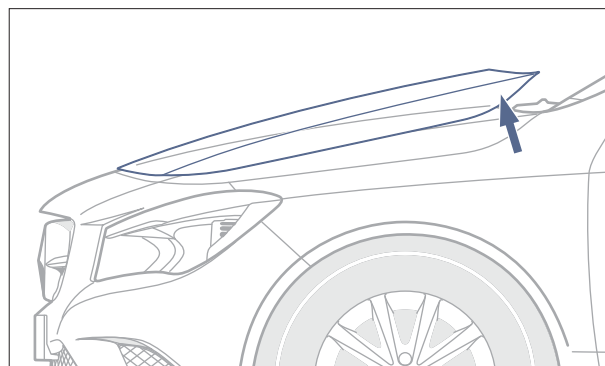

Το ενεργό καπό κινητήρα συμβάλλει στον περιορισμό του κινδύνου τραυματισμού τόσο για πεζούς όσο και για ποδηλάτες σε περίπτωση σύγκρουσης.

εντατήρες ζωνών, οι περιοριστές ισχύος ζωνών και οι αερόσακοι της Mercedes-Benz συντονίζονται άριστα μεταξύ τους, ώστε να περιορίζονται στο ελάχιστο οι τραυματισμοί. Στο βασικό εξοπλισμό, επτά αερόσακοι συμβάλλουν στην εκτενή προστασία όλων των επιβατών: οι μετωπικοί αερόσακοι δύο σταδίων ενεργοποίησης, ένας αερόσακος παραθύρων σε κάθε πλευρά, και οι πλευρικοί αερόσακοι οδηγού και συνοδηγού, οι οποίοι είναι σχεδιασμένοι ως αερόσακοι θώρακα/λεκάνης. Ο αερόσακος γονάτων μπορεί επίσης να μειώσει περαιτέρω την καταπόνηση του οδηγού σε περίπτωση ατυχήματος. Προαιρετικά, διατίθενται και πλευρικοί αερόσακοι αριστερά και δεξιά για τους πίσω επιβάτες.

Μετά το ατύχημα: Σύστημα κλήσης έκτακτης ανάγκης Mercedes-Benz (περιλαμβάνεται στο COMAND Online).

Το σύστημα μπορεί να πραγματοποιήσει μια αυτόματη κλήση έκτακτης ανάγκης μέσω ενός ενεργοποιημένου και συνδεδεμένου με το όχημα τηλεφώνου, μόλις το σύστημα συγκράτησης αναγνωρίσει ατύχημα. Ταυτόχρονα μεταδίδονται στο κέντρο κλήσεων έκτακτης ανάγκης της Mercedes-Benz δεδομένα θέσης GPS, καθώς και άλλες πληροφορίες σχετικά με το αυτοκίνητο. Στη συνέχεια δημιουργείται μια φωνητική σύνδεση. Το σύστημα κλήσης έκτακτης ανάγκης μπορεί επίσης να ενεργοποιηθεί χειροκίνητα.

¹ Περιλαμβάνεται στο σύστημα Mercedes-Benz Intelligent Drive (βλ. σελίδα 28).

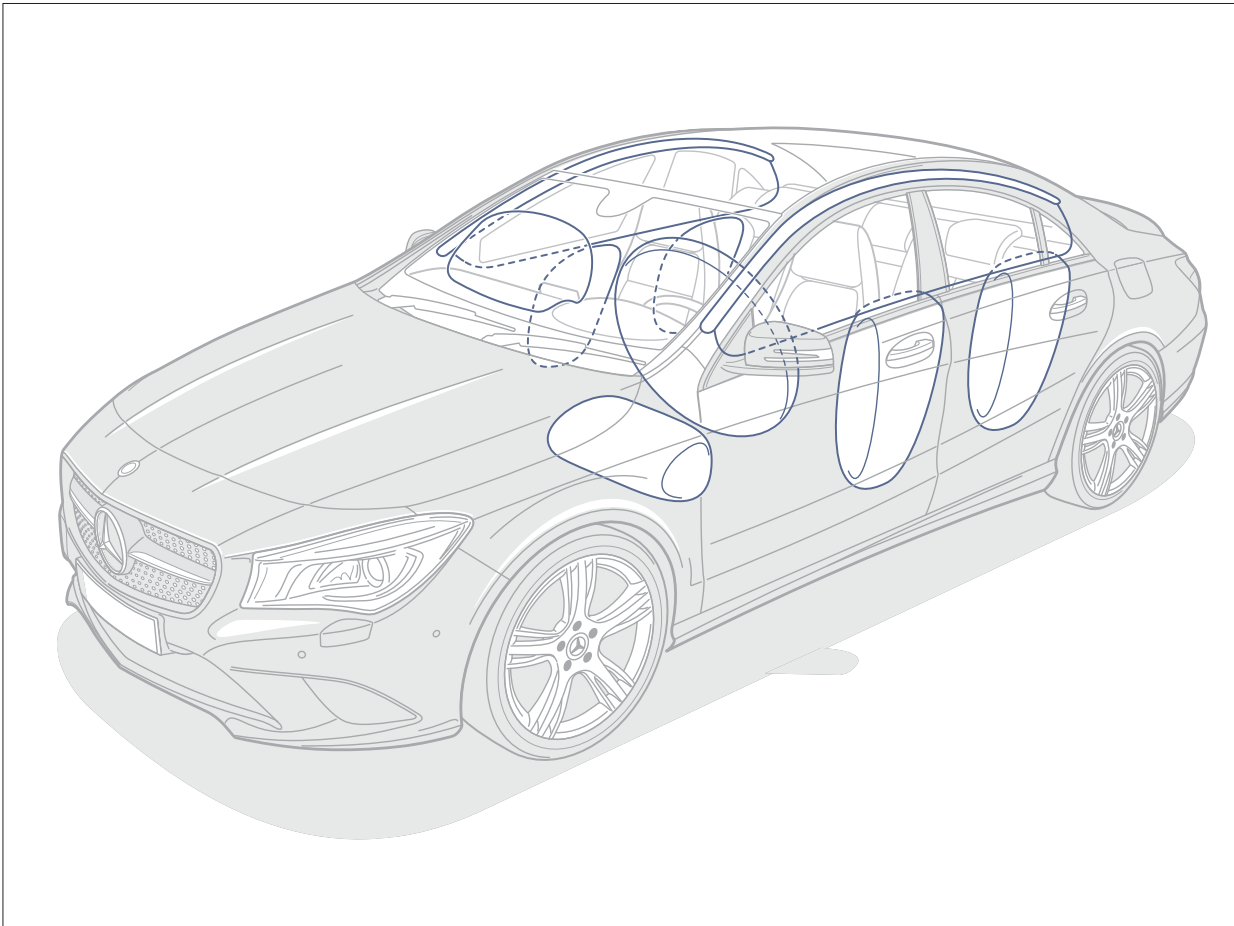

Βασικός εξοπλισμός: αερόσακοι παραθύρου μπροστά και πίσω, μετωπικοί και πλευρικοί αερόσακοι οδηγού και συνοδηγού και αερόσακος γονάτων οδηγού.

Μέτρα μετά από ατύχημα. Για τη μείωση των επακόλουθων ζημιών και την υποστήριξη της διάσωσης των επιβατών εάν χρειάζεται, η Mercedes-Benz έχει σχεδιάσει περαιτέρω μέτρα, όπως η αυτόματη απενεργοποίηση του κινητήρα ή η ενεργοποίηση των αλάρμ και του εσωτερικού φωτισμού έκτακτης ανάγκης. Επιπλέον, το κεντρικό κλειδί ανοίγει αυτόματα διευκολύνοντας έτσι το άνοιγμα των θυρών μετά από ατύχημα. Επίσης έχει εκδώσει οδηγίες διάσωσης, τις οποίες μπορούν να βρουν οι διασώστες στο διαδίκτυο στη διεύθυνση www.mercedes-benz.de/rettungsleitfaden σε όλες τις χώρες και σε πολλές γλώσσες. Βλέπετε λοιπόν ότι η Mercedes-Benz σκέφτεται την ασφάλειά σας σε κάθε περίπτωση.

Συστήματα πολυμέσων.

Η νέα CLA προσφέρει ολοκληρωμένη γκάμα κινητής ψυχαγωγίας.



Το COMAND Online προσφέρει εύκολη πρόσβαση online μέσω της έγχρωμης οθόνης υψηλής ευκρίνειας και διαθέτει όλες τις σημαντικές διεπαφές για iPhone®, MP3 player.

COMAND Online (προαιρετικά). Το σύστημα πολυμέσων προσφέρει συνεχή πρόσβαση στο διαδίκτυο μέσω του κινητού σας και της οθόνης 17,8 cm τεχνολογίας TFT. Περιλαμβάνει ραδιόφωνο, μνήμη 10 GB καθώς και πλοήγηση από σκληρό δίσκο. Το DVD drive αναπαράγει, εκτός από δίσκους DVD εικόνες και ήχου, δίσκους CD και αρχεία MP3. Περιλαμβάνονται, επίσης, μία θύρα σύνδεσης USB, μία θύρα για κάρτες μνήμης SD και διεπαφή Bluetooth®. Ο χειρισμός γίνεται από τον περιστροφικό επιλογέα, τα πλήκτρα στο τιμόνι πολλαπλών λειτουργιών ή το σύστημα φωνητικών εντολών LINGUATRONIC.

Audio 20 CD (βασικός εξοπλισμός). Το ηχοσύστημα διαθέτει μία οθόνη TFT 14,7 cm και μπορεί να εξοπλιστεί περαιτέρω με CD changer. Ο χειρισμός γίνεται από το τιμόνι πολλαπλών λειτουργιών ή τον περιστροφικό επιλογέα. Περιλαμβάνει πληκτρολόγιο τηλεφώνου, διεπαφή Bluetooth® καθώς και θύρα σύνδεσης USB.

Drive Kit Plus για iPhone® (προαιρετικά). Ενσωματώνει το iPhone® 4/4S πλήρως στη νέα CLA. Η αντίστοιχη εφαρμογή Digital Drive Style App είναι δωρεάν διαθέσιμη στο iTunes® Store. Μέσω της εφαρμογής και του Audio 20 CD, καθώς και του COMAND Online, τα περιεχόμενα του iPhone® σας προβάλλονται στην οθόνη και μπορείτε να τα χειρίζεστε μέσω του περιστροφικού επιλογέα.

Becker® MAP PILOT (προαιρετικά για το Audio 20 CD). Το Becker® MAP PILOT συνδυάζει το μεγάλο εύρος παροχών ενός ενσωματωμένου συστήματος πλοήγησης με τα πλεονεκτήματα της ευέλικτης, φορητής συσκευής νέας γενιάς. Όλες οι λειτουργίες μπορούν να χρησιμοποιούνται άνετα και σίγουρα από τα χειριστήρια του αυτοκινήτου. Οι νέοι χάρτες και πρόσθετες λειτουργίες μπορούν να ενημερώνονται και να επεκτείνονται εύκολα στο σπίτι μέσω του διαδικτύου από το Becker® MAP PILOT Webshop. Περισσότερες πληροφορίες στη διεύθυνση www.beckermapilot.com



Οι ενδείξεις του Becker® MAP PILOT προβάλλονται στην οθόνη του Audio 20 CD καθώς και στην οθόνη πολυλειτουργικών ενδείξεων TFT του πίνακα οργάνων.

Ηχοσύστημα surround Harman Kardon® Logic 7® (προαιρετικά). Με 12 ηχεία υψηλής απόδοσης και έναν πολυκάναλο ενισχυτή DSP, το σύστημα Dolby Digital 5.1 ισχύος 450 Watt προσφέρει μία ολοκληρωμένη εμπειρία ήχου σε συνδυασμό με το Audio 20 CD ή το COMAND Online με ενσωματωμένο CD changer 6 δίσκων.



Το ηχοσύστημα surround Harman Kardon® Logic 7® προσφέρει εντυπωσιακή εμπειρία ήχου σε όλες τις θέσεις.

Η αναπαραγωγή surround προσαρμόζεται άριστα σε όλη την καμπίνα επιβατών χάρη στην πολυκάναλη τεχνολογία surround Logic 7® και προσφέρει συναρπαστική εμπειρία ήχου 360° ήχου σε όλες τις θέσεις – μπροστά και πίσω.

Συστήματα υποβοήθησης.

Πολυάριθμα συστήματα υποβοήθησης βοηθούν τη νέα CLA να ανακουφίζει τον οδηγό και να υποστηρίζουν την αντίληψή του. Για μείωση του κινδύνου ατυχήματος και αύξηση της ασφάλειας.

Κάμερα οπισθοπορείας¹ (προαιρετικός εξοπλισμός, σε συνδυασμό με το Audio 20 CD ή το COMAND Online). Η κάμερα οπισθοπορείας με ευρυγώνιο φακό, καθώς και στατικές και δυναμικές βοηθητικές γραμμές, ενεργοποιούνται κατά την επιλογή της ταχύτητας οπισθοπορείας και προσφέρουν στον οδηγό επιπλέον βοήθεια κατά την στάθμευση παράλληλα και κάθετα, προβάλλοντας στην οθόνη την περιοχή ακριβώς πίσω από το όχημα.



Η κάμερα οπισθοπορείας υποστηρίζει τον οδηγό κατά την στάθμευση. Διατίθεται σε συνδυασμό με το Audio 20 CD και το COMAND Online.

Υποβοήθηση τήρησης ορίων ταχύτητας (περιλαμβάνεται στο προαιρετικό COMAND Online). Αναγνωρίζει τα όρια ταχύτητας και τα προβάλλει στο όργανο πολλαπλών ενδείξεων. Για το σκοπό αυτό, μία κάμερα στο μπροστινό παρμπρίζ παρακολουθεί την περιοχή μπροστά από το αυτοκίνητο και φιλτράρει τις στρογγυλές πινακίδες ορίων ταχύτητας. Αν αλλάξει το όριο ταχύτητας, προσαρμόζεται αντίστοιχα και η ένδειξη στο όργανο πολλαπλών ενδείξεων. Η υποβοήθηση τήρησης ορίων ταχύτητας είναι ιδιαίτερα χρήσιμη σε διαδρομές με συνεχώς εναλλασσόμενες πινακίδες.



Η ένδειξη της υποβοήθησης τήρησης ορίων ταχύτητας εμφανίζεται τόσο στο όργανο πολλαπλών ενδείξεων όσο και στην κεντρική οθόνη του COMAND Online.

Ενεργή υποβοήθηση στάθμευσης με PARKTRONIC¹ (προαιρετικά). Με την ενεργή υποβοήθηση στάθμευσης¹, το αυτοκίνητο μπορεί να αναζητά κατάλληλη, κάθετη ή παράλληλη, θέση στάθμευσης εάν κινείται με ταχύτητα έως 35 km/h. Μόλις ο οδηγός επιβεβαιώσει κάποια προτεινόμενη θέση στάθμευσης και επιλέξει την όπισθεν, η ενεργή υποβοήθηση στάθμευσης παρκάρει το αυτοκίνητο αυτόματα με το πάτημα ενός κουμπιού. Ο οδηγός χειρίζεται απλώς τον επιλογέα και τα πεντάλ γκαζιού και φρένου. Οι απαραίτητες διεθυντικές κινήσεις εκτελούνται εντελώς αυτόματα από την ενεργή υποβοήθηση στάθμευσης. Επιπλέον, το σύστημα λειτουργεί με εξαιρετική ακρίβεια: για τη διαδικασία αυτόματης στάθμευσης, αρκεί η θέση παράλληλης στάθμευσης να είναι 1 μέτρο μακρύτερη ή η θέση κάθετης στάθμευσης 80 cm φαρδύτερη από το αυτοκίνητο.

¹ Περιλαμβάνεται στο σύστημα Mercedes-Benz Intelligent Drive (βλ. σελίδα 28).

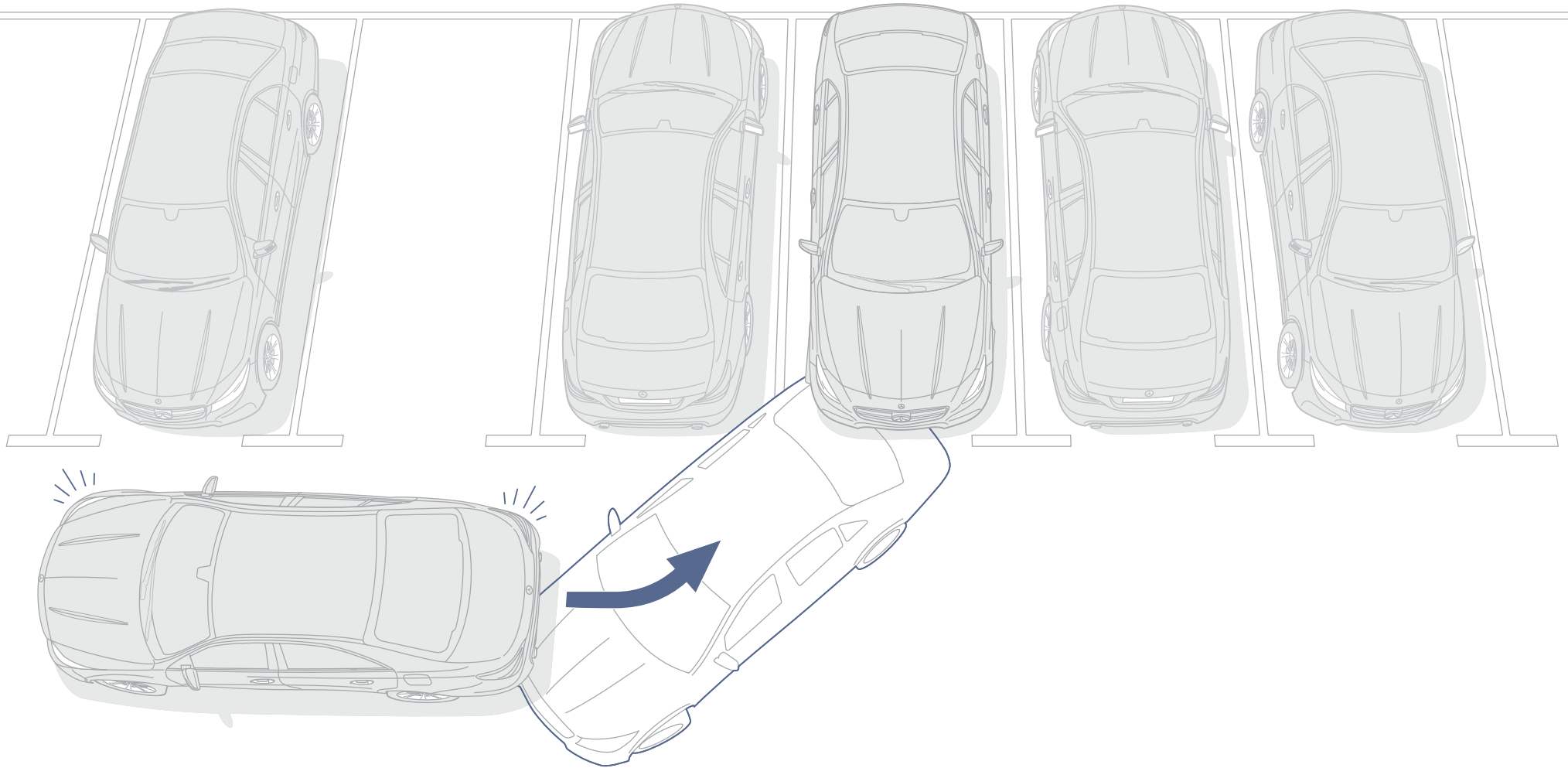

Η ενεργή υποβοήθηση στάθμευσης ξεκουράζει τον οδηγό κατά την αναζήτηση θέσης και κατά τη στάθμευση σε παράλληλες και κάθετες θέσεις.

Καθίσματα.

Για να ικανοποιούν κάθε ιδιαίτερη επιθυμία στον τομέα της σχεδίασης, της εργονομίας, της άνεσης και της ασφάλειας, τα καθίσματα της νέας CLA διατίθενται σε δύο διαφορετικές εκδόσεις.

Sport καθίσματα (βασικός εξοπλισμός). Τα sport καθίσματα του βασικού εξοπλισμού προσφέρουν εξαιρετική πλευρική στήριξη. Αναγνωρίζονται από τις υψηλές πλάτες με τρεις οριζόντιες ραβδώσεις και ένα χαρακτηριστικό άνοιγμα μεταξύ της πλάτης και του νέου ενσωματωμένου προσκέφαλου.

Καθίσματα άνεσης (προαιρετικά). Τα καθίσματα άνεσης με τρεις οριζόντιες ραβδώσεις και διευρυμένη περιοχή ώμων διατίθενται από συνθετικό δέρμα ARTICO σε μαύρο ή γκρι «Crystal» χρώμα, τόσο για το βασικό εξοπλισμό όσο και για τη γραμμή εξοπλισμού Urban.

Οσφυϊκή στήριξη οδηγού/συνοδηγού 4 δρόμων (προαιρετικά). Στις πλάτες και των δύο μπροστινών καθισμάτων είναι ενσωματωμένοι δύο αεροθάλαμοι, οι οποίοι προσαρμόζουν την κυρτότητα της πλάτης έτσι, ώστε να εξασφαλίζεται βέλτιστη στήριξη της σπονδυλικής στήλης οδηγού και συνοδηγού.

Ηλεκτρική ρύθμιση καθισμάτων με λειτουργία μνήμης (προαιρετικά). Τα καθίσματα του οδηγού και του συνοδηγού είναι κατ' επιλογή ρυθμιζόμενα ηλεκτρικά. Ο διακόπτης ρύθμισης βρίσκεται σε ευκρινή θέση στις πόρτες. Με τη λειτουργία μνήμης μπορείτε να αποθηκεύσετε και να χρησιμοποιείτε, ανά πάσα στιγμή, τρεις διαφορετικές ρυθμίσεις: για τη θέση του καθίσματος, του προσκέφαλου (όχι στα sport καθίσματα) και των εξωτερικών καθρεπτών.

Πακέτο καθισμάτων άνεσης (προαιρετικά, βασικός εξοπλισμός για τα πακέτα Exclusive). Το πακέτο περιλαμβάνει ρύθμιση ύψους για το κάθισμα του συνοδηγού και ρύθμιση κλίσης έδρας καθίσματος για τα δύο μπροστινά καθίσματα. Έτσι επιτρέπει την εργονομική προσαρμογή στην επιθυμητή θέση για βέλτιστη άνεση.



Τα μπροστινά και πίσω καθίσματα της νέας CLA σε δέρμα είναι επάξια της ονομασίας του εξοπλισμού: πακέτο Exclusive.

Φωτισμός και κλιματισμός.

Το πακέτο φωτισμού και ορατότητας υπογραμμίζει τις υψηλές ποιοτικές προδιαγραφές της νέας CLA και αναδεικνύει κομψά την εσωτερική σχεδίαση στο σκοτάδι. Το αυτόματο σύστημα κλιματισμού THERMOTRONIC ρυθμίζεται ξεχωριστά για να ικανοποιεί τις επιθυμίες όλων των επιβατών.

Πακέτο φωτισμού και ορατότητας (προαιρετικά). Για καλύτερη ορατότητα φροντίζουν, για παράδειγμα, οι υαλοκαθαριστήρες με αισθητήρα βροχής. Και για περισσότερη ασφάλεια: φώτα αποβίβασης και προειδοποίησης για την πόρτα οδηγού και συνοδηγού, καθώς και προειδοποιητικά φώτα περιβάλλοντος για την πόρτα του χώρου αποσκευών.

Πινελιές πολυτέλειας θέτουν ο έμμεσος ατμοσφαιρικός φωτισμός στις πόρτες καθώς και – στα sport καθίσματα – το φωτιζόμενο κενό ανάμεσα στο προσκέφαλο και την πλάτη των καθισμάτων μαζί με άλλες φωτεινές «λεπτομέρειες» στο εσωτερικό.

THERMOTRONIC (προαιρετικά). Το αυτόματο σύστημα κλιματισμού THERMOTRONIC επιτρέπει ξεχωριστές ρυθμίσεις για τον οδηγό και το συνοδηγό. Στο πίσω άκρο της κεντρικής κονσόλας υπάρχουν επίσης δύο στόμια εξόδου αέρα για τους πίσω επιβάτες. Το δίζωνικό σύστημα λειτουργεί πλήρως αυτόματα με το πάτημα ενός κουμπιού και διαθέτει ενσωματωμένο φίλτρο ενεργού άνθρακα κατά της σκόνης, της γύρης και των οσμών. Το σύστημα λαμβάνει, επίσης, υπόψη του και εξωτερικούς παράγοντες, όπως ακτίνες του ήλιου, ποιότητα αέρα και υγρασία.



Ο ατμοσφαιρικός φωτισμός προσθέτει ελκυστικές πινελιές στο εσωτερικό κι αναβαθμίζει την κατηγορία.

CLA 45 AMG 4MATIC εξωτερικά.

Το statement CLA 45 AMG 4MATIC πείθει με αριθμούς. Αλλά και εμφανισιακά, το αυτοκίνητο αυτό αποδεικνύει την ασυγκράτητη ισχύ του. Με την εκφραστική εμφάνιση AMG, η CLA γίνεται ακόμη πιο ξεχωριστή, πιο εντυπωσιακή, ένας πραγματικός ηγέτης κόντρα στο κατεστημένο. → www.mercedes-amg.com



Ο κινητήρας AMG με ισχύ 265 kW (360 hp) είναι ένα πανίσχυρο μηχανικό σύνολο, που περιβάλλεται από την κατάλληλη sport εμφάνιση: για παράδειγμα η μπροστινή ποδιά AMG με μαύρα φρύδια αεραγωγών και η μάσκα ψυγείου AMG με δύο γρίλιες. Η η μπροστινή και πίσω ποδιά AMG, καθώς και οι επενδύσεις των μαρσπιέ επιβίβασης με στοιχεία σε ματ γκρι «Titanium», που υπογραμμίζουν ακόμη πιο δυναμικά την ισχύ του κινητήρα. Εξίσου εντυπωσιακές: οι ζάντες αλουμινίου AMG σχεδίασης 5 διπλών ακτίνων σε γκρι «Titanium» και σιλβωμένες. Ο ασυμβίβαστος sport προσανατολισμός της αποδεικνύεται και από τις εμφανείς επιγραφές «TURBO AMG» στα φτερά της. Επειδή οι περισσότεροι θα έχουν την ευκαιρία να τη δουν μάλλον μόνο από πίσω, η CLA 45 AMG κλέβει κι εκεί την παράσταση: το sport σύστημα εξάτμισης AMG με επιχρωμωμένα πλαίσια απολήξεων διπλής σχεδίασης.





CLA 45 AMG 4MATIC εσωτερικά.

Καθώς πλησιάζετε την CLA 45 AMG 4MATIC, η προσμονή αυξάνεται. Ανοίγετε την πόρτα. Σας κατακλύζει μια γνήσια αγωνιστική διάθεση: φτάσατε. Made in Affalterbach.

Ένα δυναμικό σύνολο – αυτό είναι η CLA 45 AMG. Και με εξίσου εκπληκτικό εξοπλισμό: τα μαρσιπέ επιβίβασης AMG υποδέχονται τους επιβάτες μόλις ανοίξει η πόρτα. Τα sport καθίσματα AMG με κόκκινες διακοσμητικές ραφές, ο διάκοσμος σε ανοιχτόχρωμο αλουμίνιο και η AMG DRIVE UNIT, που προσφέρει άμεση πρόσβαση στα προγράμματα οδήγησης, υπογραμμίζουν την απόλυτη sport εμφάνιση. Χάρη στο όργανο πολλαπλών ενδείξεων AMG με βασικό μενού AMG, συμπ. λειτουργίας RACETIMER και ένδειξης AMG Start-up, έχετε συνεχώς τα πάντα υπό έλεγχο – και με το sport τιμόνι με επίπεδο κάτω τμήμα και χειριστήρια αλλαγής ταχυτήτων είναι τα πάντα «στο χέρι σας». Οι κόκκινες ζώνες και οι κόκκινοι δακτύλιοι των αεραγωγών ολοκληρώνουν το sport εσωτερικό.



Στυλάτη και ακριβής: το sport τιμόνι με επίπεδο κάτω τμήμα και χειριστήρια αλλαγής ταχυτήτων

CLA 45 AMG 4MATIC τεχνολογία.

Ρεκόρ: Ο 2λιτρος υπερτροφοδοτούμενος κινητήρας AMG είναι ο ισχυρότερος 4κύλινδρος κινητήρας σε σειρά παραγωγής στον κόσμο. Η υπόλοιπη τεχνολογία AMG φροντίζει για την αξιοποίησή του κατά την οδήγηση.

2λιτρος τετρακύλινδρος υπερτροφοδοτούμενος κινητήρας AMG. Ένα πανίσχυρο μηχανικό σύνολο: με ροπή 450 Nm και ισχύ 265 kW (360 hp) ο 2λιτρος υπερτροφοδοτούμενος κινητήρας είναι ο ισχυρότερος 4κύλινδρος κινητήρας σε σειρά παραγωγής στον κόσμο. Αποδίδει ισχύ 133 kW (181 hp) ανά λίτρο κυβισμού. Το επιτυγχάνει χάρη σε υψηλής ακρίβειας πιεζοηλεκτρικά μπεκ, υπερσυμπιεστή twin scroll, σφυρήλατα έμβολα και στροφαλοφόρο και την 45ετή εμπειρία της AMG στο μηχανοκίνητο αθλητισμό. Ταυτόχρονα στην έκδοση CLA 45 AMG καταναλώνει σε μικτό κύκλο μόλις 6,9 lt/100 km – απaráμιλλο αποτέλεσμα για τέτοιο επίπεδο ισχύος, το οποίο στηρίζεται μεταξύ άλλων και στη λειτουργία ECO Start-Stop.

Το πανίσχυρο σύνολο είναι αποκλειστικά χειροποίητο και κατασκευάζεται σύμφωνα με την παραδοσιακή φιλοσοφία της AMG «one man, one engine» – υποδεικνύεται στην πινακίδα του κινητήρα με την υπογραφή του υπεύθυνου τεχνικού της AMG.

Σύστημα πέδησης υψηλής ισχύος AMG. Κερδίζει, όποιος ακινητοποιείται γρηγορότερα. Γι' αυτό η CLA 45 AMG διαθέτει εσωτερικά αεριζόμενους και διάτρητους δίσκους φρένων, οι οποίοι απελευθερώνουν περισσότερη πεδητική ενέργεια. Στον μπροστινό άξονα, με το εντυπωσιακό μέγεθος 350 x 32 mm και με δαγκάνες 4 εμβόλων. Στον πίσω είναι μεγέθους 330 x 22 mm, ενώ μία δαγκάνα ενός εμβόλου ακινητοποιεί ταχύτερα το αυτοκίνητο. Τα πάντα για να διατηρείτε συνεχώς τον έλεγχο του αυτοκινήτου.

Sport κιβώτιο 7 σχέσεων SPEEDSHIFT DCT AMG.

Η ασυνήθιστα υψηλή ισχύς του κινητήρα AMG πιθασεύεται από το sport κιβώτιο ταχυτήτων. Προσφέρει γρήγορες αλλαγές ταχυτήτων χωρίς διακοπές ισχύος με χρόνους αλλαγών αντίστοιχους της SLS AMG GT και τρία διαφορετικά προγράμματα οδήγησης (C, S, M). Μία λειτουργία Racestart, η μερική απενεργοποίηση κυλίνδρων κατά το ανέβασμα ταχύτητας και η λειτουργία διπλής αποσύμπλεξης κατά το κατέβασμα δημιουργούν την αίσθηση αγωνιστικής οδήγησης και προσφέρουν μία εμπειρία «ήχου» κινητήρα αντίστοιχη αγωνιστικού αυτοκινήτου.

Μόνιμη τετρακίνηση 4MATIC AMG Performance.

Η ροπή των 450 Nm είναι διαθέσιμη στην CLA 45 AMG όταν χρειάζεται: στο δρόμο. Έτσι, διασφαλίζεται η πλήρως μεταβαλλόμενη τετρακίνηση υψηλών επιδόσεων, η οποία σε συνδυασμό με την ειδική ηλεκτροϋδραυλική ρύθμιση AMG εξασφαλίζει βέλτιστη πρόσφυση και ελέγχει την ασυγκράτητη ισχύ κατά τη δυναμική οδήγηση.

Sport παραμετρικό σύστημα διεύθυνσης AMG και sport ανάρτηση AMG.

Το ηλεκτρομηχανικό sport παραμετρικό σύστημα διεύθυνσης AMG προσφέρει σε συνδυασμό με την sport ανάρτηση AMG και τον μπροστινό και πίσω άξονα – ειδικά σχεδιασμένους για την CLA 45 AMG – υψηλή ακρίβεια διεύθυνσης και ευέλικτη οδική συμπεριφορά.

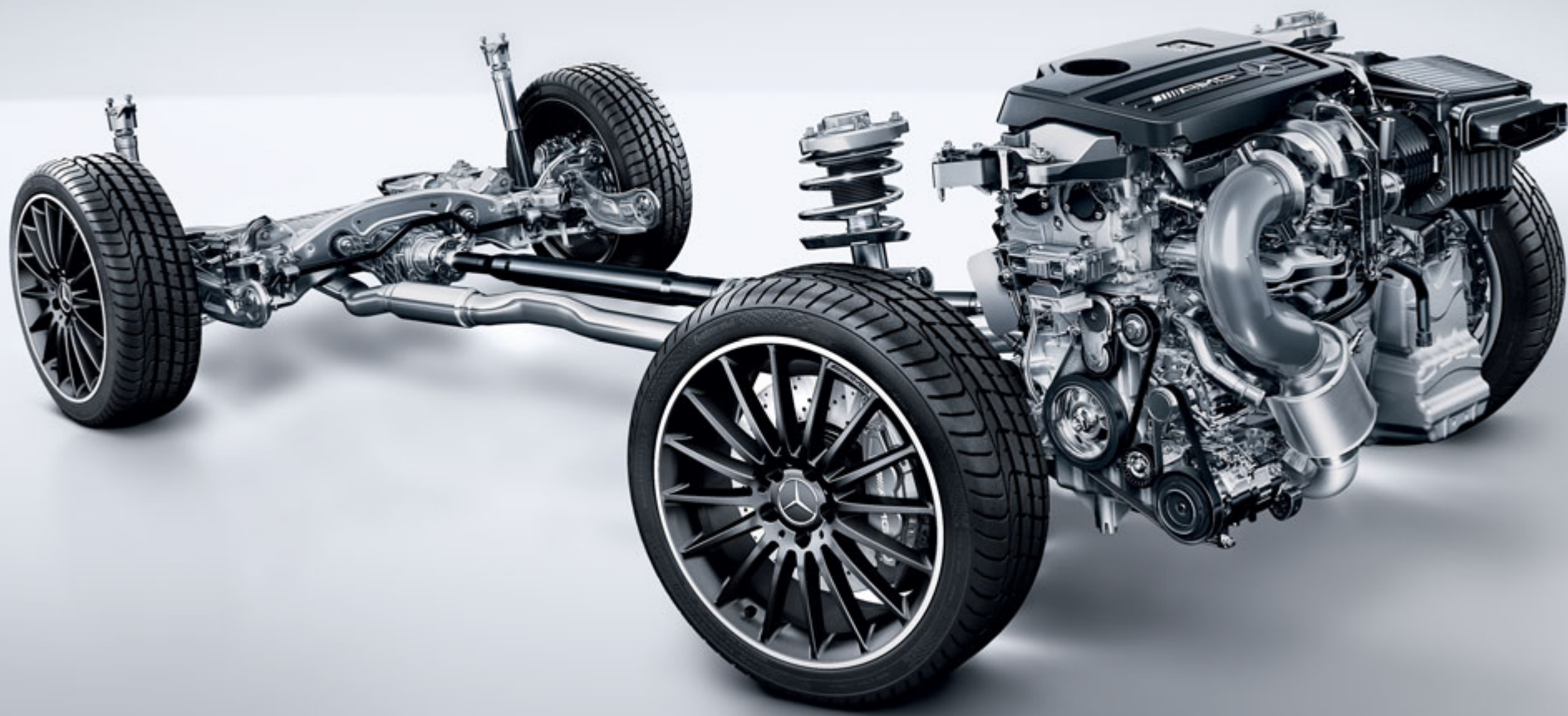

AMG Performance Studio.

Ένα ασύγκριτο αυτοκίνητο AMG γίνεται μοναδικό στο AMG Performance Studio. Μπορείτε να προσδώσετε στο αυτοκίνητο περισσότερο understatement ή να το διαμορφώσετε πιο εκφραστικό. Όπως ακριβώς θέλετε να είναι η δική σας CLA 45 AMG 4MATIC.



Τα καθίσματα AMG Performance σε συνδυασμό με το πακέτο AMG Exclusive και διάκοσμο Carbon

Στο AMG Performance Studio η CLA 45 AMG αποκτά εντονότερη προσωπικότητα. Έτσι, μπορείτε να εξοπλίσετε το αυτοκίνητο με μία πιο «σφικτή» ανάρτηση, να δώσετε μία πιο επιβλητική εμφάνιση στο αυτοκίνητο με το εξωτερικό πακέτο Carbon AMG ή με το πακέτο Night AMG. Με τις κόκκινες δαγκάνες φρένων και δύο αποκλειστικής σχεδίασης ζάντες αλουμινίου, μπορείτε επίσης προσθέσετε δύο ακόμη ελκυστικά στοιχεία εξοπλισμού. Προαιρετικά, μπορείτε να αυξήσετε την τελική ταχύτητα με το Driver's Package στα 270 km/h. Για το εσωτερικό, υπάρχουν μοναδικές αναβαθμίσεις: για παράδειγμα τα καθίσματα AMG Performance με υψηλή πλευρική στήριξη, ένα τιμόνι AMG Performance καθώς και επιλογή E-SELECT και κύριο κλειδί με έμβλημα AMG. Στο AMG Performance Studio όλες οι επιθυμίες μπορούν να πραγματοποιηθούν.





Βασικός εξοπλισμός.

Η νέα CLA συνδυάζει μία εκφραστική εξωτερική εμφάνιση με ένα σπορτίφ-μοντέρνο εσωτερικό.

Πρωτοποριακή σχεδίαση και πρωτότυπες λεπτομέρειες: η νέα CLA ενθουσιάζει εξωτερικά με τις ασυνήθιστες ιδέες και την αγάπη για τη λεπτομέρεια. Η μαύρη μάσκα ψυγείου με ασημί περύγια και στοιχεία χρωμίου αναδεικνύει τη νέα CLA εντυπωσιακά από την πρώτη κιόλας ματιά. Η χαρακτηριστική γραμμή οροφής του couρέ και η υπερυψωμένη κάτω γραμμή παραθύρων τονίζονται από τις εργοστασιακές ζάντες αλουμινίου σχεδίασης 10 ακτίνων με ελαστικά 205/55 R 16 (CLA 180 και CLA 200). Στις CLA 220 CDI και CLA 250 τοποθετούνται δυναμικές ζάντες αλουμινίου σχεδίασης 10 ακτίνων με ελαστικά 225/45 R 17. Σημαντικά συστήματα υποβοήθησης νέας γενιάς, όπως το COLLISION PREVENTION ASSIST¹ και η υποβοήθηση εφίστασης προσοχής ATTENTION ASSIST¹, αποτελούν αυτονόητα τμήματα του βασικού εξοπλισμού.



¹ Περιλαμβάνεται στο σύστημα Mercedes-Benz Intelligent Drive (βλ. σελίδα 28).



Το εσωτερικό ξεχωρίζει για την αισθητική και τη λειτουργικότητά του. Ο βασικός εξοπλισμός περιλαμβάνει το τιμόνι πολλαπλών λειτουργιών σχεδίασης 3 ακτίνων με 12 πλήκτρα λειτουργιών και το διπλό όργανο πολλαπλών ενδείξεων με έγχρωμη οθόνη πολλαπλών λειτουργιών TFT καθώς και sport καθίσματα. Η σπορτίφ οδική συμπεριφορά της νέας CLA τελειοποιείται με το άμεσο σύστημα διεύθυνσης. Το ηχοσύστημα Audio 20 CD, με διεπαφή USB, φροντίζει για τον ήχο, ενώ το σύστημα κλιματισμού του βασικού εξοπλισμού για το ευχάριστο κλίμα. Ο άνετος και εύκολος χειρισμός ολοκληρώνεται με το πακέτο καθρεπτών (ηλεκτρικά αναδιπλούμενοι και αντιθαμβωτικοί), το ηλεκτρικό χειρόφρενο και το κεντρικό υποβραχιόνιο με αποθηκευτικό χώρο.

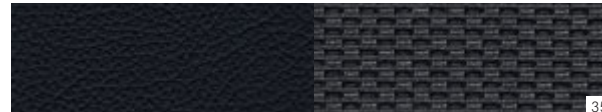

Sport κάθισμα

- 351 ARTICO¹ / ύφασμα Coari σε μαύρο
 358 ARTICO¹ / ύφασμα Coari σε γκρι «Crystal»
 151 ARTICO^{1,2} σε μαύρο
 158 ARTICO^{1,2} σε γκρι «Crystal»

Κάθισμα άνεσης³

- 101 ARTICO¹ σε μαύρο
 108 ARTICO¹ σε γκρι «Crystal»

Διάκοσμος

- H88 Εμφάνιση matrix σε μαύρο
 H73 AMG Carbon^{3,4}
 H79 Αλουμίνιο λειασμένο ανοιχτόχρωμο⁵

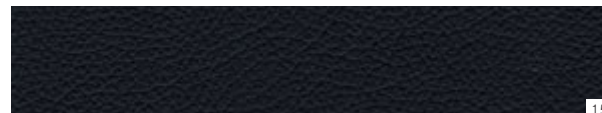

¹ Συνθετικό δέρμα. ² Διατίθεται προαιρετικά με επιπλέον χρέωση. ³ Προαιρετικός εξοπλισμός. ⁴ Προβλεπόμενη διάθεση από το 3^ο τρίμηνο 2013. ⁵ Μόνο σε συνδυασμό με ARTICO.

Γραμμή εξοπλισμού Urban.

Η προαιρετικά διαθέσιμη γραμμή εξοπλισμού Urban δίνει στη νέα CLA μία σπορτίφ κομψή εμφάνιση.

Χαρακτηριστική στην εμφάνισή της είναι η μάσκα ψυγείου «diamond» σε γυαλιστερό μαύρο με ασημί πτερύγιο και στοιχεία χρωμίου, αλλά και η διπλή εξάτμιση με ορθογώνιες απολήξεις σε γυαλιστερό ανοξείδωτο χάλυβα. Επίσης, η γραμμή εξοπλισμού Urban εντυπωσιάζει με τις ζάντες αλουμινίου δυναμικής σχεδίασης 5 διπλών ακτίνων σε γκρι «Himalaya» με ελαστικά 225/40 R 18. Η sport ανάρτηση του βασικού εξοπλισμού (προαιρετικά διαθέσιμη ανάρτηση άνεσης) και το χαμηλωμένο αμάξωμα δεν εξασφαλίζουν απλώς δυναμική εμφάνιση, αλλά προσφέρουν και ιδιαίτερα ευέλικτη οδική συμπεριφορά σε συνδυασμό με το άμεσο σύστημα διεύθυνσης του βασικού εξοπλισμού.







Το εσωτερικό της γραμμής εξοπλισμού Urban είναι εξίσου δυναμικό χάρη στο 3άκτινο τιμόνι πολλαπλών λειτουργιών με διάτρητο δέρμα στην περιοχή της λαβής και εμφανείς διακοσμητικές ραφές. Το διάκοσμο με κυματοειδή εμφάνιση σε ασημί καθώς και τα sport καθίσματα με επένδυση από συνθετικό δέρμα ARTICO/ύφασμα Corumba με εμφανείς διακοσμητικές ραφές σε μεγάλη ποικιλία χρωμάτων. Προαιρετικά, τα sport καθίσματα διατίθενται και εξολοκλήρου από συνθετικό δέρμα ARTICO. Επιπλέον, διατίθενται και καθίσματα άνεσης με επένδυση ARTICO σε μαύρο ή γκρι «Crystal».

Sport κάθισμα

- 361 ARTICO¹/ύφασμα Corumba σε μαύρο
- 368 ARTICO¹/ύφασμα Corumba σε γκρι «Crystal»
- 363 ARTICO¹/ύφασμα Corumba σε μαύρο/πορτοκαλί²
- 151 ARTICO^{1,3} σε μαύρο
- 158 ARTICO^{1,3} σε γκρι «Crystal»
- 155 ARTICO^{1,3} σε μπεζ «Sahara»

Κάθισμα άνεσης⁴

- 101 ARTICO¹ σε μαύρο
- 108 ARTICO¹ σε γκρι «Crystal»

Διάκοσμος

- H50 Κυματοειδής εμφάνιση σε ασημί
- H51 Κυματοειδής εμφάνιση σε ανθρακί⁵
- H73 AMG Carbon^{4,6}
- H79 Αλουμίνιο λειασμένο ανοιχτόχρωμο⁷

¹ Συνθετικό δέρμα. ² Εμφάνιση καρό. ³ Διατίθεται προαιρετικά με επιπλέον χρέωση.

⁴ Προαιρετικός εξοπλισμός. ⁵ Διατίθεται προαιρετικά χωρίς επιπλέον χρέωση.

⁶ Προβλεπόμενη διάθεση από το 3^ο τρίμηνο 2013. ⁷ Μόνο σε συνδυασμό με ARTICO.

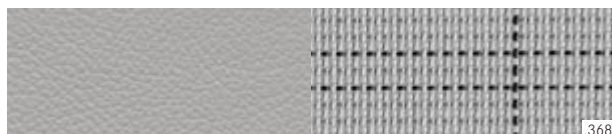
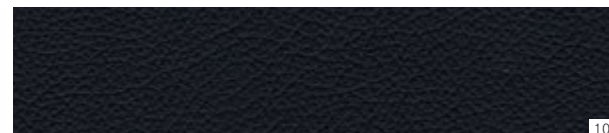
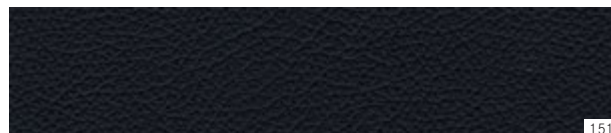



Πακέτο Night.

Το πακέτο Night συνδυάζει συναρπαστικές σχεδιαστικές ιδέες και υψηλές προδιαγραφές σε γυαλιστερό μαύρο μέχρι την παραμικρή λεπτομέρεια.

Συναρπαστικές σχεδιαστικές ιδέες και υψηλές προδιαγραφές συνδυάζει το προαιρετικά διαθέσιμο πακέτο Night, προσδίδοντας στη νέα CLA έναν απaráμιλλα σπορτίφ και εκφραστικό χαρακτήρα στο αυτοκίνητο. Περιλαμβάνει μία γυαλιστερή μάσκα ψυγείου «diamond» σε μαύρο (Urban) ή ασημί (AMG Line) με μαύρο πτερύγιο, μαύρα περιβλήματα εξωτερικών

καθρεπτών, διακοσμητικές λωρίδες στη βάση των παραθύρων και πλαίσια παραθύρων σε γυαλιστερό μαύρο, καθώς και θερμομονωτικά φιμέ τζάμια στο πίσω παρμπρίζ και τα πίσω παράθυρα. Το πακέτο Night έχει σχεδιαστεί ως ένα αποκλειστικά εξωτερικό πακέτο για περαιτέρω εξατομίκευση του αυτοκινήτου σε συνδυασμό με τις γραμμές εξοπλισμού

Urban ή AMG Line. Σε συνδυασμό με τη γραμμή Urban τοποθετούνται ζάντες αλουμινίου σχεδίασης 5 διπλών ακτίνων σε γυαλιστερό μαύρο και στιλβωμένες, με ελαστικά 225/40 R 18, ενώ με τη γραμμή AMG Line η νέα CLA αποκτά τις γυαλιστερές μαύρες ζάντες αλουμινίου AMG σχεδίασης 5 διπλών ακτίνων με ελαστικά 225/40 R 18.



Γραμμή εξοπλισμού AMG Line.

Η προαιρετική γραμμή εξοπλισμού AMG Line συνδυάζει υψηλές επιδόσεις αεροδυναμικής σε ένα ιδιαίτερα δυναμικό σύνολο.

Το κυριότερο χαρακτηριστικό της είναι η σχεδίαση AMG Styling, η οποία περιλαμβάνει μπροστινό και πίσω προφυλακτήρα καθώς και επενδύσεις πλευρικών μαρσπιέ, τη μάσκα ψυγείου «diamond» σε ασημί με ασημί περύγιο και στοιχεία χρωμίου, καθώς και διπλή εξάτμιση με ορθογώνιες απολήξεις. Καλύτερη οδική συμπεριφορά και ακόμη περισσότερη οδηγική απόλαυση εξασφαλίζει η χαμηλωμένη

sport ανάρτηση. Οι προβολείς εκπέμπουν μία παρόρμηση για κίνηση: οι κόκκινοι διακοσμητικοί δακτύλιοι που διατίθενται σε συνδυασμό με το προαιρετικό Intelligent Light System¹ δίνουν στο αυτοκίνητο ένα «άγρυπνο» βλέμμα. Οι ζάντες αλουμινίου AMG ολοκληρώνουν την εμφάνιση εξαιρετικά: ανάλογα με την προτίμησή σας διατίθενται δυναμικές ζάντες αλουμινίου σχεδίασης 5 διπλών ακτίνων με ελαστικά

225/40 R 18, γυαλιστερές σε γκρι «Titanium» ή μαύρο, ή εναλλακτικά δυναμικής σχεδίασης πολλαπλών ακτίνων, είτε σε γκρι «Titanium» σιλβωμένες είτε σε μαύρο με γυαλιστερή στεφάνη. Οι δαγκάνες φρένων εντυπωσιάζουν με την επιγραφή «Mercedes-Benz» και οι sport διάτρητοι δίσκοι φρένων μπροστά αναβαθμίζουν την αισθητική.



¹ Περιλαμβάνεται στο σύστημα Mercedes-Benz Intelligent Drive (βλ. σελίδα 28).





Εκφραστικές κόκκινες εμφανείς ραφές κοσμούν τα μαύρα sport καθίσματα από συνθετικό δέρμα ARTICO¹/μικροϊνες DINAMICA², το επίπεδο sport τιμόνι πολλαπλών λειτουργιών και το μοχλό αλλαγής ταχυτήτων από δέρμα Nappa, το υποβραχιόνιο της κεντρικής κονσόλας καθώς και τις πόρτες. Επίσης, περιλαμβάνονται κεντρικά πλαίσια θυρών σε DINAMICA μαύρου χρώματος και μαύρη επένδυση οροφής, διάκοσμος σε ανοικτόχρωμο λειασμένο αλουμίνιο, sport πεντάλ από βουρτσισμένο ανοξείδωτο χάλυβα με αντιολισθητικά στοιχεία και ταπέτα κοτλέ με μαύρο περίγραμμα, κόκκινη διακοσμητική ραφή και επιγραφή «AMG». Την εικόνα ολοκληρώνουν τα πίσω μαρσπιέ σε αλουμίνιο.

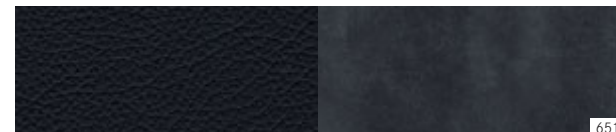

651



H79



H73

Sport κάθισμα

651 ARTICO¹/DINAMICA² μαύρο

Διάκοσμος

H79 Αλουμίνιο λειασμένο ανοικτόχρωμο

H73 AMG Carbon^{3,4}

¹ Συνθετικό δέρμα. ² Μικροϊνες. ³ Προαιρετικός εξοπλισμός.
⁴ Προβλεπόμενη διάθεση από το 3^ο τρίμηνο 2013.





Alcantara

Πακέτο AMG Exclusive.

Το πακέτο Exclusive είναι η επιτομή του «sport»: συμπληρώνει ιδανικά, όπως εσείς θέλετε, τη γραμμή εξοπλισμού AMG Line.

Πηγαία εκφραστικότητα: οι επενδύσεις σε μαύρο δέρμα RED CUT με κόκκινες διακοσμητικές ραφές, ο διάκοσμος σε ανοιχτόχρωμο λειασμένο αλουμίνιο, τα κεντρικά πλαίσια θυρών σε συνθετικό δέρμα ARTICO, οι κάτω γραμμές παραθύρων, το υποβραχιόνιο και το ταμπλό οργάνων με κόκκινες διακοσμητικές ραφές υιοθετούν μία σαφή σχεδιαστική γλώσσα.



811



H79



H73

Sport κάθισμα

811 Δέρμα μαύρο RED CUT (δέρμα)

Διάκοσμος

H79 Αλουμίνιο λειασμένο ανοιχτόχρωμο

H73 AMG Carbon^{1,2}



¹ Προαιρετικός εξοπλισμός. ² Προβλεπόμενη διάθεση από το 3^ο τρίμηνο 2013.

Πακέτο Exclusive.

Το προαιρετικό πακέτο Exclusive ικανοποιεί την επιθυμία για εσωτερικό χώρο με χαρακτήρα χειροποίητου.



Πολυτέλεια μεγάλης εμβέλειας: Θερμαινόμενα sport καθίσματα με οσφυϊκή στήριξη 4 δρόμων μπροστά και δερμάτινη επένδυση σε μαύρο, γκρι «Crystal» ή καφέ «Nut». Τιμόνι και μοχλός αλλαγής ταχυτήτων σε διάτρητο μαύρο δέρμα στην περιοχή της λαβής. Οι κάτω γραμμές παραθύρων, τα κεντρικά πλαίσια θυρών, το υποβραχιόνιο και το ταμπλό οργάνων επενδύονται με χρωματικά συνδυασμένο συνθετικό δέρμα ARTICO και εμφανείς διακοσμητικές ραφές. Ο διάκοσμος από αλουμίνιο με τραπεζοειδείς γραμμές λείανσης (προαιρετικά ξύλο μελιάς σε μαύρο γυαλιστερό, ξύλο καρυδιάς σε σκούρο καφέ γυαλιστερό, σε AMG Carbon ή ανοικτόχρωμο λειασμένο αλουμίνιο).

Sport κάθισμα

- 801 Δέρμα μαύρο
- 808 Δέρμα γκρι «Crystal»
- 804 Δέρμα καφέ «Nut»

Διάκοσμος

- 739 Αλουμίνιο με τραπεζοειδείς γραμμές λείανσης
- 736 Ξύλο μελιάς μαύρο, γυαλιστερό¹
- H14 Ξύλο καρυδιάς σκούρο καφέ γυαλιστερό¹
- H73 AMG Carbon^{1, 2}
- H79 Αλουμίνιο λειασμένο ανοικτόχρωμο³

¹ Προαιρετικός εξοπλισμός. ² Προβλεπόμενη διάθεση από το 3^ο τρίμηνο 2013.
³ Σε συνδυασμό με AMG Line.



801



808

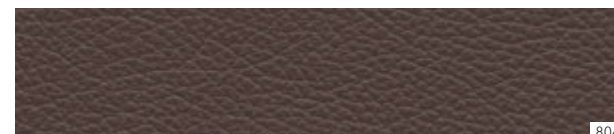

804



739



736



H14



H73



H79



Βασικός εξοπλισμός. | Επιλογές.



Διπλό όργανο πολλαπλών ενδείξεων με έγχρωμη οθόνη πολλαπλών λειτουργιών TFT.



Τιμόνι πολλαπλών λειτουργιών 12 πλήκτρων, σχεδίασης 3 ακτίνων.



Προβολείς αλογόνου με ενσωματωμένα φώτα πορείας ημέρας.



Πίσω φώτα τεχνολογίας LED.



Sport καθίσματα.



Σύστημα κλιματισμού.



Ηλεκτρικό φρένο στάθμευσης.



4 ηλεκτρικά παράθυρα.

Προαιρετικός εξοπλισμός. | Επιλογές.



Drive Kit Plus για iPhone® 4/4S.



Πτερύγιο στη μάσκα ψυγείου στο χρώμα του αμαξώματος.



Intelligent Light System¹.



Πίσω φώτα τεχνολογίας LED (περιλαμβάνονται στους προβολείς Bi-Xenon και το Intelligent Light System).



Καθίσματα οδηγού και συνοδηγού ηλεκτρικά ρυθμιζόμενα με λειτουργία μνήμης.



Αυτόματο σύστημα κλιματισμού THERMOTRONIC.



Πακέτο διατήρησης λωρίδας κυκλοφορίας με υποβοήθηση διατήρησης λωρίδας και νεκρής γωνίας ορατότητας (διατίθενται και ξεχωριστά).¹



Πανοραμική γυάλινη συρόμενη ηλιοροφή.

¹ Περιλαμβάνεται στο σύστημα Mercedes-Benz Intelligent Drive (βλ. σελίδα 28).

Ζάντες.



Χαλύβδινη ζάντα με κάλυμμα σχεδίασης 10 οπών και ελαστικά 195/65 R 15 (βασικός εξοπλισμός για τη CLA 180 BlueEFFICIENCY Edition, κωδικός R00).



Ζάντα αλουμινίου σχεδίασης 7 ακτίνων με ελαστικά 205/55 R 16, σε ματ μαύρο και σιλβωμένη (προαιρετικά, κωδικός R20).



Ζάντα αλουμινίου σχεδίασης 10 ακτίνων με ελαστικά 205/50 R 17 (προαιρετικός χειμερινός τροχός, Code 25R).



Ζάντα αλουμινίου σχεδίασης 5 ακτίνων με ελαστικά 225/45 R 17, σε ασημί «Titan» (προαιρετικά, κωδικός R24).¹



Χαλύβδινη ζάντα με κάλυμμα 10 οπών και ελαστικά 205/55 R 16 (βασικός εξοπλισμός για τις CLA 180 και CLA 200, κωδικός 643).



Ζάντα αλουμινίου σχεδίασης 10 ακτίνων με ελαστικά 205/55 R 16, σε ασημί «Carbon» (βασικός εξοπλισμός για CLA 200 CDI, CLA 180 και CLA 200, κωδικός 39R).



Ζάντα αλουμινίου σχεδίασης 10 ακτίνων με ελαστικά 225/45 R 16, σε ασημί «Titan» (βασικός εξοπλισμός για τις CLA 220 CDI, CLA 250 και CLA 250 4MATIC, προαιρετικά, κωδικός R43).



Ζάντα αλουμινίου σχεδίασης 5 ακτίνων, με ελαστικά 225/45 R 17, σε γκρι «Tremolite» και σιλβωμένη (προαιρετικά, κωδικός 02R).



Ζάντα αλουμινίου σχεδίασης 5 διπλών ακτίνων με ελαστικά 225/40 R 18, σε μαύρο και στιλβωμένη (προαιρετικά, βασικός εξοπλισμός με το πακέτο Night¹, κωδικός 01R²).



Ζάντα αλουμινίου σχεδίασης 5 διπλών ακτίνων με ελαστικά 225/40 R 18, σε γκρι «Himalaya» και στιλβωμένη (προαιρετικά, κωδικός R31).



Ζάντα αλουμινίου AMG σχεδίασης πολλαπλών ακτίνων με ελαστικά 225/40 R 18, σε γκρι «Titan» και στιλβωμένη (προαιρετικά, κωδικός 791).



Ζάντα αλουμινίου AMG σχεδίασης πολλαπλών ακτίνων με ελαστικά 225/40 R 18, σε μαύρο και στιλβωμένη στεφάνη (προαιρετικά, κωδικός 646).



Ζάντα αλουμινίου σχεδίασης 5 διπλών ακτίνων με ελαστικά 225/40 R 18, σε γκρι «Himalaya» (προαιρετικά, βασικός εξοπλισμός για τη γραμμή Urban, κωδικός 66R).



Ζάντα αλουμινίου AMG σχεδίασης 5 διπλών ακτίνων με ελαστικά 225/40 R 18, σε γκρι «Titanium» και στιλβωμένη (βασικός εξοπλισμός για AMG Line, κωδικός 794).



Ζάντα αλουμινίου AMG σχεδίασης 5 διπλών ακτίνων με ελαστικά 225/40 R 18, σε μαύρο και στιλβωμένη (προαιρετικά, βασικός εξοπλισμός με το πακέτο Night³, κωδικός 781).

¹ Σε συνδυασμό με τη γραμμή εξοπλισμού Urban. ² Προαιρετικά με ελαστικά 225/40 R 18 εμπρός και 245/35 R 18 πίσω (κωδικός R70). ³ Σε συνδυασμό με AMG Line.

Γνήσια αξεσουάρ.

Με τα γνήσια αξεσουάρ Mercedes-Benz, μπορείτε να διαμορφώσετε και να χρησιμοποιείτε τη νέα CLA ακόμη πιο εξατομικευμένα. Επίσης, καμία απαίτηση για μεταφορά δεν μένει ανικανοποίητη. → www.mercedes-benz-accessories.com

Πίσω φορέας ποδηλάτων. Ο βολικός, ασφαλιζόμενος, πίσω φορέας ποδηλάτων διατίθεται σε δύο εκδόσεις – για τη σίγουρη μεταφορά δύο ή τριών ποδηλάτων. Τοποθετείται εύκολα στον κοτσαδόρο. Κάθε ράγα ποδηλάτου μπορεί να μεταφέρει μέγιστο ωφέλιμο φορτίο 30 kg. Η πόρτα του χώρου αποσκευών παραμένει απολύτως προσβάσιμη χάρη σε έναν έξυπνο μηχανισμό αναδίπλωσης. Για την πρακτική αποθήκευσή του, ο φορέας ποδηλάτων αναδιπλώνεται εύκολα με ελάχιστες κινήσεις.



Ο πίσω φορέας ποδηλάτων σε δύο εκδόσεις για δύο ή τρία ποδήλατα.

Πίσω αεροτομή. Η πίσω αεροτομή υπογραμμίζει τον sport χαρακτήρα της νέας CLA με την τοποθέτησή της στην πόρτα χώρου αποσκευών. Έτσι, τονίζεται η πίσω ακμή. Η κατασκευή της από εύκαμπτη και ανθεκτική πολυουρεθάνη επιτρέπει την εύκολη και ασφαλή τοποθέτηση. Η επίστρωση ασαριού υψηλής ποιότητας επιτρέπει τη βαφή του εξαρτήματος στο χρώμα που επιθυμείτε.



Με την πίσω αεροτομή, η νέα CLA αποκτά ακόμη πιο δυναμική εμφάνιση.

Σύστημα μεταφοράς σκι και snowboard New Alustyle.

Το συνδυαστικό σύστημα μεταφοράς σκι και snowboardhalter New Alustyle είναι ιδανικό για τα χειμερινά αθλήματα. Διατίθεται σε δύο εκδόσεις: New Alustyle «Standard» για έως τέσσερα ζευγάρια σκι ή δύο snowboard και New Alustyle «Comfort» για έως έξι ζευγάρια σκι ή τέσσερα snowboard. Τοποθετείται στο βασικό φορέα New Alustyle. Η πρακτική λειτουργία προέκτασης διευκολύνει τη φόρτωση κι εκφόρτωση του φορέα, ο οποίος είναι και ασφαλιζόμενος για περισσότερη ασφάλεια.



Υπηρεσίες.

Mercedes-Benz Financial. Οδηγήστε το αυτοκίνητο των ονείρων σας με ευέλικτους όρους πληρωμής: τη δυνατότητα αυτή σας προσφέρουν τα πρωτοποριακά προϊόντα χρονομίσθωσης και χρηματοδότησης, που προσαρμόζονται στις οικονομικές ανάγκες σας. Με αυτοκίνητο που επιλέξατε και τα προϊόντα ασφάλισής μας θα είστε πάντα απολύτως σίγουροι και ασφαλείς. Επιπλέον, οι υπηρεσίες που προσφέρουμε φροντίζουν, ώστε το όχημά σας να βρίσκεται πάντα σε τέλεια φόρμα, με πλήρη διαφάνεια και δυνατότητα ελέγχου των εξόδων. Απευθυνθείτε στους Εξουσιοδοτημένους Διανομείς Mercedes-Benz, οι οποίοι θα σας ενημερώσουν πρόθυμα για όλες τις διαθέσιμες υπηρεσίες και προϋποθέσεις χρηματοδότησης.

Κινητικότητα Mercedes-Benz. Στη νέα σας Mercedes αισθάνεστε από την πρώτη στιγμή ικανοποιημένοι και ασφαλείς. Στην περίπτωση μίας βλάβης, η υπηρεσία Mercedes-Benz Service24h βρίσκεται στη διάθεσή σας καλώντας τον αριθμό 6944 35 47 00¹. Χάρη στην ενσωματωμένη υπηρεσία τηλεματικής Mercedes-Benz Contact² σας εγγυόμαστε ακόμη περισσότερη άνεση: με το πάτημα ενός πλήκτρου εξασφαλίζεται άμεση τηλεφωνική σύνδεση με το κέντρο εξυπηρέτησης πελατών Mercedes-Benz. Προαιρετικά μεταφέρονται αυτόματα όλα τα στοιχεία του οχήματος και της τοποθεσίας στο

κέντρο εξυπηρέτησης πελατών. Έτσι, εγγυόμαστε ταχύτερη εξυπηρέτηση και άμεση επί τόπου βοήθεια. Χωρίς επιπλέον χρέωση: το πακέτο κινητικότητας Mercedes-Benz Mobilo³. Σε περίπτωση απώλειας κλειδιού ή βλάβης ή ακόμη και ζημιάς από ατύχημα ή βανδαλισμού, το Mobilo σάς εγγυάται την ασφαλή άφιξη στον προορισμό σας παντού στην Ευρώπη. Ένα είναι σίγουρο: πολύ σύντομα θα συνεχίσετε ικανοποιημένοι το ταξίδι σας.

Μουσείο Mercedes-Benz. Μάθετε τι κινεί τον κόσμο εδώ και πάνω από 125 χρόνια, και πραγματοποιήστε ένα φανταστικό ταξίδι στο χρόνο μέσα από την ιστορία του αυτοκινήτου στο μουσείο της Mercedes-Benz. Περισσότερα από 1500 εκθέματα σε 16500 τ.μ. παρουσιάζουν τη μοναδική παράδοση και την καινοτόμο δύναμη του εφευρέτη του αυτοκινήτου. Εδώ ο ένας θρύλος διαδέχεται τον άλλο: μοναδικά αυτοκίνητα όπως το παλαιότερο μοντέλο Mercedes του 1902, αυτοκίνητα με μηχανικό συμπιεστή ή το θρυλικό μοντέλο gullwing. Μοναδικό είναι και το ίδιο το μουσείο. Η αρχιτεκτονική του καταργεί τις παραδοσιακές ιδέες δημιουργώντας έναν πρωτοφανή χώρο. Καλωσήλθατε στο Μουσείο Mercedes-Benz – έναν χώρο καινοτομίας.
www.mercedes-benz-classic.com/museum

Δοκιμαστική οδήγηση. Η ιδιαίτερη αίσθηση που απολαμβάνετε όταν οδηγείτε μια Mercedes, δεν περιγράφεται με λόγια. Πρέπει να τη βιώσετε – γι' αυτό σας προσκαλούμε σε δοκιμαστική οδήγηση. Ο κοντινότερος Εξουσιοδοτημένος Διανομέας Mercedes-Benz είναι πρόθυμος να σας ενημερώσει, όποτε τον καλέσετε.

Διαδραστικές οδηγίες χρήσης και Mercedes-Benz Guides. Στο διαδίκτυο έχετε τη δυνατότητα να γνωρίσετε το αυτοκίνητο των ονείρων σας μέσα από μία διαδραστική περιήγηση. Μάθετε αναλυτικά για λειτουργίες, ρίξτε μία λεπτομερή ματιά στον εσωτερικό του κόσμο ή ενημερωθείτε για τα πλεονεκτήματα οποιουδήποτε μοντέλου στη διεύθυνση



¹ Εναλλακτικά: [παράδειγμα για αριθμό εθνικού σταθερού δικτύου]. ² Προϋπόθεση: εργοστασιακό ηχοσύστημα σε συνδυασμό με ενεργοποιημένο κινητό τηλέφωνο. Χρέωση κλήσης από κινητό σε σταθερό. Κινητικότητα για βλάβες και ασφαλιστικές καλύψεις για ένα χρόνο. Μέγιστη διάρκεια 30 χρόνια. Προϋπόθεση: τακτική συντήρηση σε Εξουσιοδοτημένο Επισκευαστή Mercedes-Benz.

³ Η εγγύηση Mobilo μπορεί να ανανεώνεται κάθε φορά μετά τη λήξη της εγγύησης (τέσσερα χρόνια)

www.mercedes-benz.de/owners-manual. Με την εφαρμογή «Mercedes-Benz Guides» μπορείτε να ανακαλύψετε τα σημαντικότερα χαρακτηριστικά των επιμέρους αυτοκινήτων online ή offline. Η εφαρμογή διατίθεται δωρεάν στο Apple® iTunes® Store (iOS) καθώς και στο Google Play Store (Android).

Mobile Internet. Όλος ο κόσμος της Mercedes-Benz βρίσκεται τώρα ανά πάσα στιγμή στο κινητό σας τηλέφωνο – με εφαρμογές βελτιστοποιημένες για smartphone και ταμπλέτες. Εκτός από μια παρουσίαση όλων των επιβατικών, θα βρείτε διάφορες πληροφορίες για την μάρκα καθώς και προτάσεις διασκέδασης και άμεσης επικοινωνίας με διάφορες υπηρεσίες στη σελίδα www.mercedes-benz.com

Συμβόλαια συντήρησης Mercedes-Benz. Απαλλαχθείτε από απρόσμενα έξοδα συνεργείου⁴: ένα συμβόλαιο συντήρησης Mercedes-Benz καλύπτει απρόβλεπτες επισκευές, συντηρήσεις ή αναλώσιμα ανάλογα με τον τύπο συμβολαίου. Έτσι, το αυτοκίνητό σας παραμένει πάντα σε άριστη κατάσταση – χάρη στην ποιότητα Mercedes-Benz, που προσφέρουν τα εξειδικευμένα συνεργεία μας και τα γνήσια ανταλλακτικά Mercedes-Benz. Οι Εξουσιοδοτημένοι Διανομείς Mercedes-Benz θα σας ενημερώσουν πρόθυμα για τα διαθέσιμα συμβόλαια συντήρησης και τους όρους τους.



Επισκευή μετά από ατύχημα. Με τις υπηρεσίες επισκευής μετά από ατύχημα της Mercedes-Benz, λαμβάνετε την κατάλληλη βοήθεια σε περίπτωση ανάγκης και διατηρείτε τα μοναδικά χαρακτηριστικά ασφαλείας του οχήματός σας. Εργασίες βαφής, ζημιές στο αμάξωμα ή στα κρύσταλλα – το ειδικά εκπαιδευμένο προσωπικό των Εξουσιοδοτημένων Επισκευαστών της Mercedes-Benz επισκευάζει τη Mercedes σας και αποκαθιστά άμεσα την κινητικότητά σας. Για περαιτέρω πληροφορίες, απευθυνθείτε στους Εξουσιοδοτημένους Επισκευαστές της Mercedes-Benz.



⁴ Σύμφωνα με τους όρους του Συμβολαίου συντήρησης Mercedes-Benz.

Διαστάσεις.

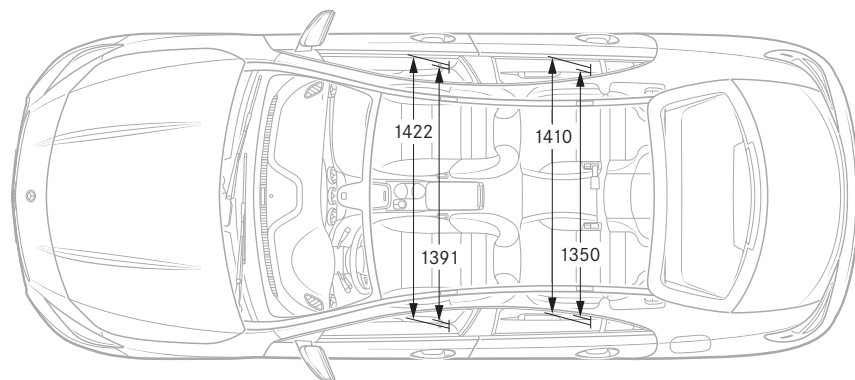
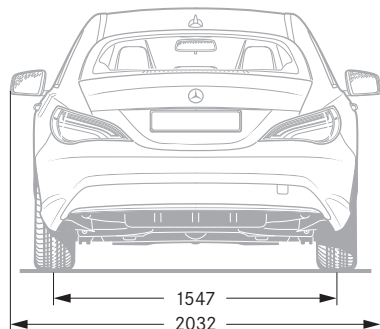
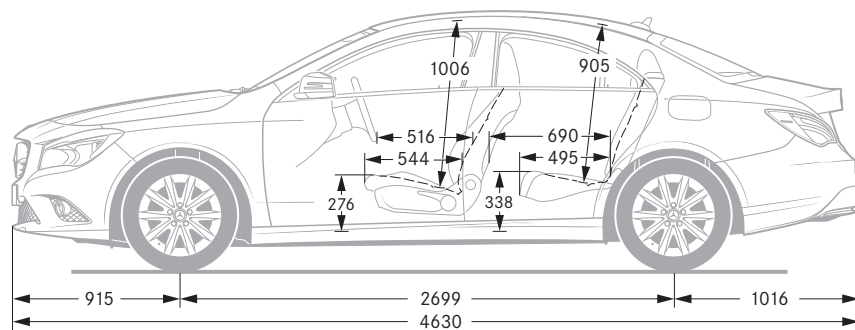
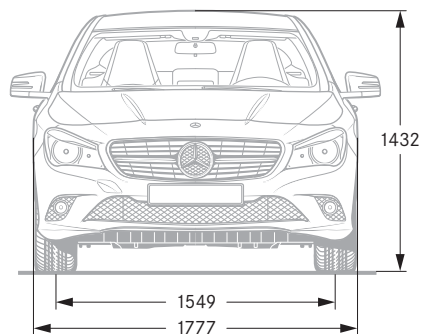

Χρώματα εξωτερικής βαφής.

Ακρυλικές βαφές

589 Κόκκινο «Jupiter»

650 Λευκό «Cirrus»

696 Μαύρο «Night»

Μεταλλικές βαφές¹

191 Μαύρο «Cosmos»

592 Μοβ «Northern light»

761 Ασημί «Polar»

787 Γκρι «Mountain»

894 Μπλε «Universe»

Ειδικές βαφές¹

991 designo magno ασημί «Polar»²

993 designo κόκκινο «Patagonia» μεταλλικό BRIGHT²

Όλα τα στοιχεία δίδονται σε χιλιοστά. Οι απεικονιζόμενες διαστάσεις είναι μέσες τιμές. Ισχύουν για οχήματα με βασικό εξοπλισμό και χωρίς φορτίο.

¹ Προαιρετικός εξοπλισμός.

² Προβλεπόμενη διάθεση από τον 9/2013.

Τεχνικά χαρακτηριστικά.

Αριθμός κυλίνδρων/διάταξη
Κυβισμός (cm ³)
Ονομαστική ισχύς ¹ σε kW (hp) σε σ.α.λ.
Ονομαστική ροπή στρέψης ¹ σε Nm σε σ.α.λ.
Κιβώτια ταχυτήτων
Επιτάχυνση 0–100 km/h σε s [αυτόματο κιβώτιο]
Τελική ταχύτητα περ. σε km/h [αυτόματο κιβώτιο]
Διαστάσεις ελαστικών, εμπρός/πίσω άξονας
Διαστάσεις ελαστικών, πίσω άξονας
Καύσιμο
Κατανάλωση καυσίμου ² σε l/100 km
Αστικός κύκλος [αυτόματο κιβώτιο]
Υπεραστικός κύκλος [αυτόματο κιβώτιο]
Μικτός κύκλος [αυτόματο κιβώτιο]
Εκπομπές CO ₂ ² σε g/km σε μικτό κύκλο [αυτόματο κιβώτιο]
Κατηγορία εκπομπών
Κατηγορία αποδοτικότητας
Χωρητικότητα ρεζερβουάρ σε l/ρεζέρβα περ.
Χωρητικότητα χώρου αποσκευών
Κύκλος στροφής σε m
Κενό βάρος ³ σε kg [αυτόματο κιβώτιο]
Μικτό βάρος σε kg [αυτόματο κιβώτιο]

Πετρελαιοκινητήρες

CLA 200 CDI

4 εν σειρά
1796
100 (136)/3600–4400
300/1600–3000
Μηχανικό κιβώτιο 6 σχέσεων [7G-DCT]
9,4 [9,3]
220 [220]
205/55 R 16
205/55 R 16
Diesel
5,5–5,3 [5,2–5,0]
3,8–3,5 [4,2–3,7]
4,4–4,2 [4,5–4,2]
117–109 [118–109]
Euro 5
A
50/6,0
470
11,00
1480 [1505]
1985 [1985]

CLA 220 CDI

4 εν σειρά
2143
125 (170)/3400–4000
350/1400–3400
7G-DCT
– [8,2]
– [230]
205/55 R 16 ⁴
205/55 R 16 ⁴
Diesel
– [5,6–5,3]
– [3,8–3,6]
– [4,5–4,2]
– [117–109]
Euro 6
A+
50/6,0
470
11,00
– [1525]
– [2005]

Βενζινοκινητήρες

CLA 180

4 εν σειρά
1595
90 (122)/5000
200/1250–4000
Μηχανικό κιβώτιο 6 σχέσεων [7G-DCT]
9,3 [9,2]
210 [210]
205/55 R 16
205/55 R 16
Super αμόλυβδη
7,5–7,4 [7,1–6,9]
4,5–4,3 [4,6–4,2]
5,6–5,4 [5,5–5,2]
130–126 [129–122]
Euro 6
B
50/6,0
470
11,00
1395 [1430]
1920 [1920]

¹ Στοιχεία σύμφωνα με την Οδηγία 80/1269/ΕΟΚ στην ισχύουσα έκδοση. ² Οι μετρήσεις έγιναν με τις καθορισμένες διαδικασίες μέτρησης (Κανονισμός (ΕΚ) 715/2007 στην ισχύουσα έκδοση). Τα στοιχεία δεν αναφέρονται σε ένα συγκεκριμένο όχημα και δεν αποτελούν μέρος της προσφοράς, αλλά εξυπηρετούν τη σύγκριση μεταξύ των διαφορετικών οχημάτων.

	Βενζινοκινητήρες				
	CLA 180 BlueEFFICIENCY Edition	CLA 200	CLA 250	CLA 250 4MATIC	CLA 45 AMG 4MATIC
Αριθμός κυλίνδρων/διάταξη	4 εν σειρά	4 εν σειρά	4 εν σειρά	4 εν σειρά	4 εν σειρά
Κυβισμός (cm ³)	1595	1595	1991	1991	1991
Ονομαστική ισχύς ¹ σε kW (hp) σε σ.α.λ.	90 (122)/5000	115 (156)/5300	155 (211)/5500	155 (211)/5500	265 (360)/6000
Ονομαστική ροπή στρέψης ¹ σε Nm σε σ.α.λ.	200/1250-4000	250/1250-4000	350/1200-4000	350/1200-4000	450/2250-5000
Κιβώτια ταχυτήτων	Μηχανικό κιβώτιο 6 σχέσεων	Μηχανικό κιβώτιο 6 σχέσεων [7G-DCT]	7G-DCT	7G-DCT	AMG SPEEDSHIFT DCT Sport κιβώτιο 7 σχέσεων
Επιτάχυνση 0-100 km/h σε s [αυτόματο κιβώτιο]	9,9 [-]	8,6 [8,5]	- [6,7]	- [6,6]	- [4,6]
Τελική ταχύτητα περ. σε km/h [αυτόματο κιβώτιο]	190 [-]	230 [230]	- [240]	- [240]	- [250]
Διαστάσεις ελαστικών, εμπρόσθιος άξονας	195/65 R 15	205/55 R 16	225/45 R 17	225/45 R 17	235/40 R 18
Διαστάσεις ελαστικών, πίσω άξονας	195/65 R 15	205/55 R 16	225/45 R 17	225/45 R 17	235/40 R 18
Καύσιμο	Super αμόλυβδη	Super αμόλυβδη	Super αμόλυβδη	Super αμόλυβδη	Super plus αμόλυβδη
Κατανάλωση καυσίμου ² σε l/100 km					
Αστικός κύκλος [αυτόματο κιβώτιο]	6,8-6,8 [-]	7,5-7,4 [7,1-6,9]	- [8,4-8,4]	- [8,4-8,4]	- [9,1-8,8]
Υπεραστικός κύκλος [αυτόματο κιβώτιο]	4,0-4,0 [-]	4,5-4,4 [4,6-4,2]	- [4,9-4,7]	- [5,5-5,4]	- [5,9-5,8]
Μικτός κύκλος [αυτόματο κιβώτιο]	5,0-5,0 [-]	5,7-5,5 [5,5-5,2]	- [6,2-6,1]	- [6,6-6,4]	- [7,1-6,9]
Εκπομπές CO ₂ ² σε g/km σε μικτό κύκλο [αυτόματο κιβώτιο]	118-118 [-]	131-127 [129-122]	- [144-142]	- [154-151]	- [165-161]
Κατηγορία εκπομπών	Euro 6	Euro 6	Euro 6	Euro 6	Euro 6
Κατηγορία αποδοτικότητας	B	B	C	C	C
Χωρητικότητα ρεζερβουάρ σε l/ρεζέρβα περ.	40/6,0	50/6,0	50/6,0	56/6,0	56/8,0
Χωρητικότητα χώρου αποσκευών	470	470	470	470	470
Κύκλος στρόφης σε m	11,00	11,00	11,00	11,00	11,04
Κενό βάρος ³ σε kg [αυτόματο κιβώτιο]	1390 [-]	1395 [1430]	- [1480]	- [1540]	- [1585]
Μικτό βάρος σε kg [αυτόματο κιβώτιο]	1850 [-]	1920 [1920]	- [1965]	- [2025]	- [2075]

³ Στοιχεία σύμφωνα με την Οδηγία 92/21/ΕΕ στην έκδοση 95/48/ΕΕ (όχημα σε κατάσταση εκκίνησης, πλήρωση δοχείου καυσίμου κατά 90%, με οδηγό 68 κιλών και αποσκευές 7 κιλών) για οχήματα με βασικό εξοπλισμό. Ο προαιρετικός εξοπλισμός και τα αξεσουάρ αυξάνουν το βάρος, μειώνοντας, κατά κανόνα, το ωφέλιμο φορτίο. ⁴ Διατίθεται με ζάντες αλουμινίου σχεδιασής 10 ακτίνων και ελαστικά 225/45 R 17 στο βασικό εξοπλισμό. Για περισσότερα τεχνικά χαρακτηριστικά, επισκεφτείτε την ηλεκτρονική διεύθυνση www.mercedes-benz.gr

Ακρυλικές βαφές

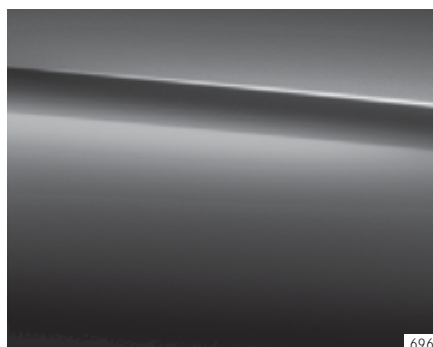
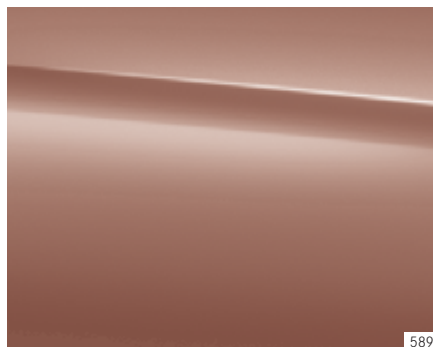

Μεταλλικές βαφές¹

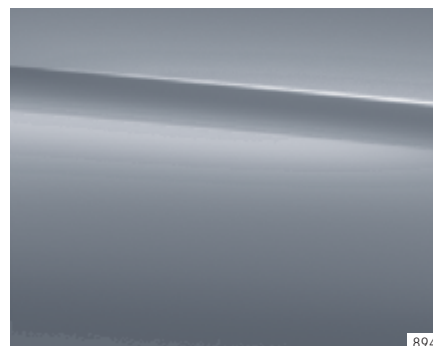
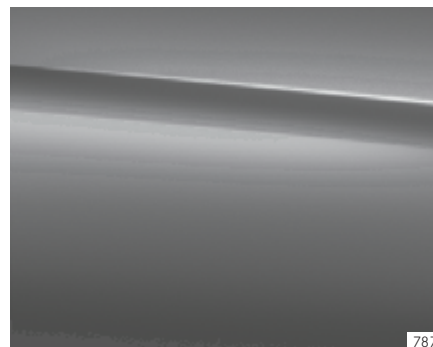
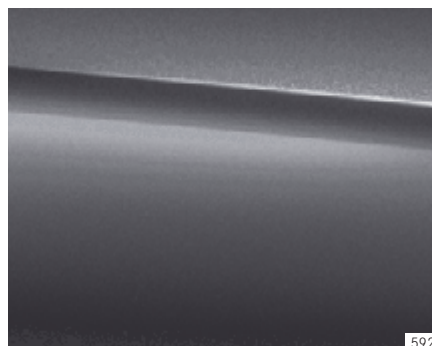
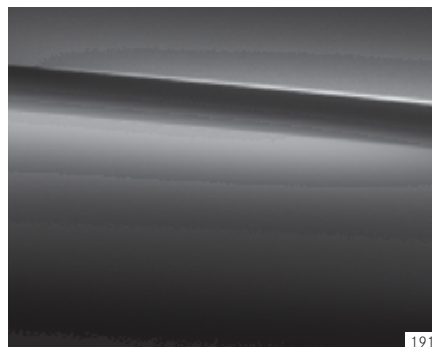

Ειδικές βαφές¹

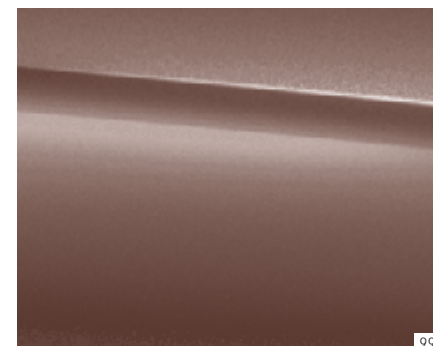
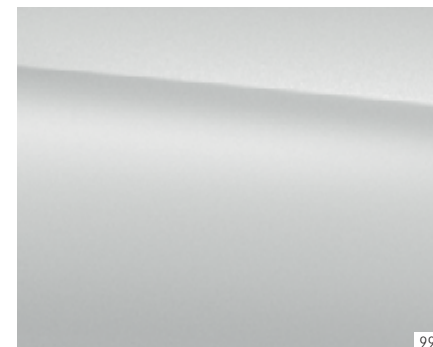

Σχετικά με το περιεχόμενο του εντύπου: το παρόν έντυπο δόθηκε για εκτύπωση στις 13.03.13. Μετά την ημερομηνία αυτή είναι δυνατό να επέλθουν διαφοροποιήσεις στο προϊόν. Ο κατασκευαστής διατηρεί το δικαίωμα για αλλαγές κατά τη διάρκεια του χρόνου παράδοσης στην κατασκευή ή στο σχήμα, για χρωματικές αποκλίσεις και διαφοροποιήσεις στον εξοπλισμό, εφόσον οι αλλαγές και διαφοροποιήσεις αυτές παραμένουν εντός λογικών ορίων σε ό,τι αφορά τον αγοραστή, λαμβάνοντας υπόψη και τα συμφέροντα του πωλητή. Εφόσον ο πωλητής ή ο κατασκευαστής χρειαστεί να χρησιμοποιήσει για το χαρακτηρισμό της παραγωγής ή του αντικείμενου αγοράς κωδικούς ή αριθμούς, δεν προκύπτουν κανενός είδους δικαιώματα από το γεγονός αυτό και μόνο. Οι εικόνες μπορεί να περιέχουν αξεσουάρ και εξαρτήματα που δεν ανήκουν στο βασικό εξοπλισμό. Οι αποκλίσεις στο χρώμα οφείλονται σε τεχνικούς περιορισμούς κατά την εκτύπωση. Το παρόν έντυπο θα χρησιμοποιηθεί διεθνώς. Εντούτοις οι προδιαγραφές και οι συνέπειες σε σχέση με τη νομοθεσία, το ισχύον δίκαιο και τη φορολογία μέχρι και την ημέρα εκτύπωσης του εντύπου ισχύουν μόνο για την Ομοσπονδιακή Δημοκρατία της Γερμανίας. Για συγκεκριμένες πληροφορίες απευθυνθείτε στους Εξουσιοδοτημένους Διανομείς της Mercedes-Benz.

www.mercedes-benz.gr